

DIGITAL 
PROJECTION

A Delta Associate Company

E-Vision Laser Série 5900

Vidéoprojecteur numérique à luminosité élevée

GUIDE D'INSTALLATION ET DE DÉMARRAGE RAPIDE

GUIDE DE CONNEXION

GUIDE D'UTILISATION

GUIDE DE RÉFÉRENCES



Introduction

Nous vous félicitons d'avoir acheté ce produit Digital Projection. Votre projecteur présente les caractéristiques suivantes :

- Résolution WUXGA native fournissant des 18 000 lumens ISO.
- Rapport de contraste jusqu'à 20 000:1.
- Source lumineuse laser longue durée de vie
- Fonctionnement 24h/24, 7j/7
- Recommandation 709 relative à la capacité de la gamme de couleurs
- Prise en charge de la Trame séquentielle, Haut et Bas, Côte à côte, Conditionnement de la trame et Auto 3D.
- Transmission HDBaseT® de vidéo haute définition non compressée jusqu'à 100 m de la source.
- Réglage pierre angulaire, correction de la géométrie du trapèze verticale et horizontale.
- Contrôle via LAN HDBaseT et RS232.
- Le mode de luminosité constante maintient l'entrée de la lumière aux niveaux sélectionnés.
- Enceintes intégrées

Un numéro de série est inscrit sur le côté du projecteur. Veuillez le noter ci-dessous à des fins de référence future :

Suivre attentivement les instructions de ce manuel pour garantir une utilisation durable et sécurisée du projecteur.

Remarques

À propos de ce document

Symboles utilisés dans ce manuel

La plupart des pages de ce document comportent une section spéciale destinée aux remarques. Les informations figurant dans cette section sont accompagnées des symboles suivants :



AVERTISSEMENT CONCERNANT LE LASER : ce symbole indique que l'exposition des yeux au rayonnement laser présente un risque potentiel si les instructions ne sont suivies à la lettre.



AVERTISSEMENT ÉLECTRIQUE : ce symbole indique un risque de choc électrique si les instructions ne sont pas suivies à la lettre.



AVERTISSEMENT : ce symbole indique un risque de dommages corporels et/ou d'endommagement de l'équipement si les instructions ne sont pas suivies à la lettre.



REMARQUE : ce symbole indique que vous devez lire certaines informations importantes.

Révision du produit

Digital Projection s'efforce en permanence d'améliorer ses produits. Nous pouvons donc modifier les spécifications et conceptions, et ajouter de nouvelles fonctions sans préavis.

Documentation complémentaire

Des mises à jour de ce manuel sont susceptibles d'être disponibles en ligne.

Veuillez utiliser le code QR (également situé sur le projecteur) pour accéder aux guides utilisateur des projecteurs E-Vision les plus récents et à d'autres documents via le site Web de Digital Projection.

Vous pouvez également consulter le site Web de Digital Projection pour télécharger le guide utilisateur le plus récent et d'autres documents.



Avis juridique

Les marques de commerce et appellations commerciales mentionnées dans le présent document restent la propriété de leurs détenteurs respectifs. Digital Projection décline tout intérêt patrimonial envers les marques de commerce et appellations commerciales autres que les siennes.

Copyright © 2021 Digital Projection Tous droits réservés.

Remarques

Spécifications électriques et physiques

Tension du secteur	110-240 VAC 50/60 Hz 5,3 A
Température de fonctionnement	0 °C à 40 °C
Température de stockage	-20 °C à 60 °C
Humidité de fonctionnement	10 % à 85 % sans condensation
Humidité de stockage	5 % à 95 % sans condensation
Dimensions	L : 445,6 mm x l : 360 mm x H : 163,5 mm
Poids	11 kg avec objectif
Consommation électrique	à 100 VAC : 500 W standard (mode normal) à 240 VAC : 480 W standard (mode normal)
Consommation en veille	<2 W (avec LAN activé), <0,5 W (sans LAN activé)
Dissipation thermique	à 100 VAC : 1706 BTU/h standard (mode normal) à 240 VAC : 1638 BTU/h standard (mode normal)
Bruit du ventilateur	36 dBA max., 38 dBA standard (mode normal)

 Les spécifications sont sujettes à modification sans préavis.

Paramètres du laser

Longueur d'ondes	450-460 nm (Bleu)
Mode de fonctionnement	Pulsé, en raison de la fréquence de trame
Durée de l'impulsion	1,34 ms
Taux de répétition de l'impulsion	120 Hz
Énergie de l'impulsion maximum	0,698 mJ
Alimentation interne totale	>100 W
Dimension de la source apparente	>10 mm, à l'arrêt de l'objectif
Divergence	>100 milliradian

Paramètres du pointeur du laser

Longueur d'ondes	640-660 nm
Sortie max.	<1 mW

Remarques

Conformité avec les Normes internationales**Interférences RF**

FCC

La Commission fédérale des communications (FCC) n'autorise aucune modification ou changement de l'appareil À L'EXCEPTION de ceux spécifiés par Digital Projection dans ce manuel. Un manquement à se conformer à cette réglementation gouvernementale pourrait annuler votre droit d'utiliser cet équipement.

Cet équipement a été testé et déclaré conforme aux limites d'un appareil numérique de classe B, conformément à la partie 15 des règles de la FCC. Ces limites sont conçues pour fournir une protection raisonnable contre les interférences nuisibles lorsque l'équipement est utilisé dans un environnement commercial. Cet équipement génère, utilise et peut émettre de l'énergie de fréquence radio et, s'il n'est pas installé et utilisé conformément au manuel d'instructions, peut causer des interférences nuisibles aux communications radio. L'utilisation de cet équipement dans une zone résidentielle peut causer des interférences nuisibles, auquel cas l'utilisateur sera responsable de la correction de toute interférence.

Bruit

Décret d'informations relatif au bruit acoustique du GSGV (Réglementation sur le niveau sonore des machines)

Le niveau de pression acoustique est inférieur à 39 dB (A) en mode de fonctionnement normal selon les normes ISO 3744 ou ISO 7779.

Directive européenne relative aux déchets d'équipements électriques et électroniques (DEEE)

Digital Projection Ltd s'engage pleinement à minimiser les déchets d'équipements électriques et électroniques. Nos produits sont conçus en tenant compte de la réutilisation, du recyclage et de la récupération de tous les composants. À cette fin, en fin de vie, votre projecteur peut être retourné à Digital Projection Ltd ou à son agent afin de minimiser l'impact environnemental.

Remarques

Sommaire		Remarques
Introduction	2	
À propos de ce document	3	
<i>Symboles utilisés dans ce manuel</i>	3	
<i>Révision du produit</i>	3	
<i>Documentation complémentaire</i>	3	
<i>Avis juridique</i>	3	
Spécifications électriques et physiques	4	
<i>Paramètres du laser</i>	4	
<i>Paramètres du pointeur du laser</i>	4	
Conformité avec les Normes internationales	5	
<i>Interférences RF</i>	5	
<i>Bruit</i>	5	
<i>Directive européenne relative aux déchets d'équipements électriques et électroniques (DEEE)</i>	5	
Sommaire	6	
Guide d'installation et de démarrage rapide	9	
Précautions générales	10	
Contenu de la boîte	12	
Vue générale du projecteur	13	
<i>Emplacement de l'ouverture du laser</i>	14	
<i>Interrupteurs de verrouillage</i>	15	
Précautions relatives à l'installation	16	
Précautions relatives au laser	19	
<i>Projecteur</i>	19	
<i>Télécommande - Pointeur laser</i>	19	
Positionnement de l'écran et du projecteur	20	
Alimentation électrique	21	
<i>Précautions relatives à l'alimentation en CA</i>	21	
<i>Raccordement à l'alimentation</i>	22	
Utilisation du projecteur	23	
<i>Panneau de commande</i>	23	
<i>Témoins du projecteur</i>	24	
<i>Télécommande</i>	25	
<i>Réception infrarouge</i>	28	
<i>Mise en marche du projecteur</i>	28	
<i>Arrêt du projecteur</i>	28	
<i>Réinitialisation du verrouillage</i>	29	
<i>Sélection d'un signal d'entrée</i>	29	
<i>Sélection d'un modèle de test</i>	29	
<i>Réglage de l'objectif</i>	29	
<i>Réglage de l'image</i>	30	
<i>Orientation</i>	30	
<i>Géométrie</i>	30	
<i>Image</i>	30	
<i>Réglage du son</i>	31	
Guide de connexion	33	
Entrées de signal	34	
<i>Entrées et sorties numériques</i>	34	
<i>EDID sur les entrées DisplayPort et HDBaseT</i>	35	
<i>Utilisation de commutateurs HDMI/HDBaseT avec le projecteur</i>	35	
<i>Entrées et sorties analogiques</i>	36	
Connexions 3D	37	
<i>3D Sync</i>	37	
Connexions des commandes	38	
<i>Exemples de connexion LAN</i>	39	
<i>Exemples de connexion RS232</i>	40	
Guide d'utilisation	41	
Utilisation des menus	42	
<i>Ouverture d'un menu</i>	42	
<i>Ouverture d'un sous-menu</i>	42	
<i>Sortie des menus et fermeture de l'OSD</i>	43	
<i>À l'intérieur du menu</i>	44	
<i>Accès aux sous-menus</i>	44	
<i>Modification des réglages du projecteur</i>	45	
<i>Exécution des commandes</i>	45	
<i>Utilisation d'une barre de réglage à curseur pour régler une valeur</i>	46	
<i>Modification des valeurs numériques</i>	46	
Utilisation du projecteur	47	

IMAGE	47
Ordinateur	48
Avancé	48
Equilibrage du blanc	49
Gestionnaire de couleurs	50
Explications sur les paramètres de gestion des couleurs	51
Réglages 1	52
Audio	52
Alignement	53
Correction de trapèze	54
Paramètres de la correction de trapèze	54
Exemple de correction de trapèze	55
4 coins	56
Avancé 1	57
Paramètres 3D	58
Types de 3D	59
Inversion 3D Sync	59
Avancé 2	59
Réglages 2	60
Etat	61
Réseau	61
Avancé 2	62
Paramètres du filtre à air	62
Pages Web servies	63
Guide de références	67
Annexe CH: A: Étiquettes produit	68
Projecteur	68
Télécommande	69
Emplacements des étiquettes	70
Projecteur	70
Télécommande	71
Annexe CH: A: Exigences en matière d'écran	72
Ajustement de l'image sur l'affichage	72
WUXGA images WUXGA affichées en pleine largeur	72
WUXGA images WUXGA affichées avec une hauteur de 1200 pixels	72
WUXGA images WUXGA affichées en pleine hauteur	73
Tailles de diagonales d'écran	73
Annexe CH: A: Positionnement de l'image	74

Annexe CH: A: Explications sur les formats d'image	75
Exemples de formats d'image	75
Source : 4:3	75
Source : 16:9	76
Source : 16:10 (native)	76
Annexe CH: A: Messages du témoin du projecteur	77
Décalage vertical	78
Distance de projection et tableau des dimensions	78
Annexe CH: A: Modes d'entrée de signal pris en charge	79
Formats 2D	79
Formats 3D	81
Annexe CH: A: Précisions sur le câblage	82
Entrées et sorties de signal	82
HDMI	82
Entrée HDBaseT	82
Entrée VGA	83
Connexions des commandes	83
LAN	83
RS232	84
Annexe CH: A: Glossaire des termes	85

Remarques

Cette page est intentionnellement laissée vierge

DIGITAL 
PROJECTION

A Delta Associate Company

E-Vision Laser Série 5900

Vidéoprojecteur numérique à luminosité élevée

GUIDE D'INSTALLATION ET DE DÉMARRAGE RAPIDE



Précautions générales*Remarques*

Avertissement ! La mort ou des blessures graves peuvent survenir si les précautions suivantes sont ignorées



Risque pour les yeux ! Ne pas regarder directement l'objectif lorsque la source lumineuse est allumée. La forte luminosité peut provoquer des lésions oculaires permanentes



Risque d'incendie ! Conserver tout matériau combustible à l'écart des surfaces chaudes et du faisceau projeté. Veiller à ce que les câbles ne soient pas en contact avec les surfaces chaudes



Risque d'électrocution ! Utiliser exclusivement composants, outils, accessoires et pièces de rechange autorisés et spécifiés par le fabricant



Risque de trébuchement ! Placer les câbles à un endroit où ils ne peuvent pas être tirés, provoquer un trébuchement ou être endommagés par des personnes ou des objets.

Faire fonctionner le produit dans l'environnement et les conditions de fonctionnement spécifiés.

Le produit doit être mis hors tension et déconnecté du secteur avant toute opération de réparation ou de maintenance.

Tenir les parties du corps, les cheveux, les vêtements et les bijoux éloignés des pièces mobiles du produit.

Ne pas faire fonctionner le produit sans objectif installé au préalable

Placer un bouchon sur l'objectif lors de l'installation ou de tout déplacement



L'appareil ne doit jamais être utilisé s'il est défectueux ou si le couvercle ou le joint est endommagé.



Aucune maintenance n'est autorisée par l'utilisateur final.

Ne pas ouvrir le boîtier. Il n'y a aucune pièce réparable par l'utilisateur à l'intérieur.

Aucune intervention/réparation n'est autorisée, sauf par le personnel autorisé.

Utiliser exclusivement le câble d'alimentation fourni.



Vérifier que la prise de courant est reliée à la terre car cet équipement DOIT être relié à la terre.



Veiller à ce que de petits objets tels que du papier ou du fil ne tombent pas dans le projecteur. Si cela venait à se produire, éteindre immédiatement l'appareil et faire enlever les objets par un personnel autorisé.



Ne pas exposer le projecteur à la pluie ou à l'humidité, et ne placer aucun liquide sur le dessus du projecteur.

Débrancher la prise avant de le nettoyer et utiliser un chiffon humide, mais non mouillé.

Ne pas toucher la prise d'alimentation avec des mains mouillées.

Ne pas toucher la prise d'alimentation pendant un orage.

Manipuler le câble d'alimentation avec précaution et éviter les torsions importantes. Ne pas utiliser un câble d'alimentation endommagé.



Ne pas toucher les sorties de ventilation, car elles deviendront chaudes en cours d'utilisation.

Ne pas couvrir ou obstruer les sorties ou les entrées de ventilation.

Ne pas couvrir l'objectif lorsque le projecteur est allumé. Cela pourrait générer un incendie.

Laisser toujours le projecteur refroidir pendant cinq minutes avant de débrancher l'alimentation ou de déplacer l'appareil.

Ne jamais utiliser de détergents ou de solvants puissants, tels que de l'alcool ou des diluants, pour nettoyer le projecteur et l'objectif.

Remarques

Contenu de la boîte

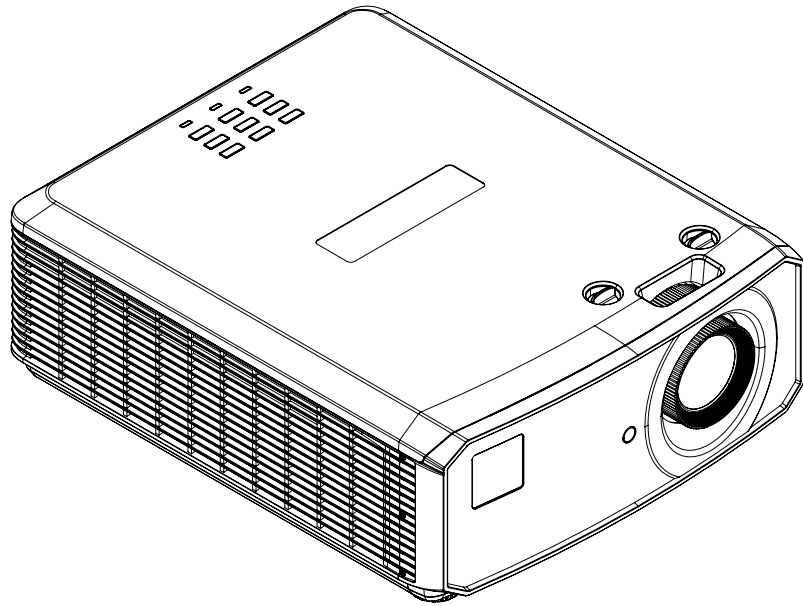

Projecteur



Télécommande

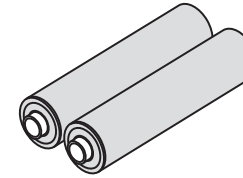

Piles (2xAAA)

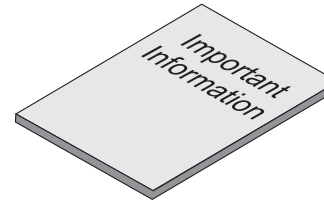

Manuel avec les informations importantes

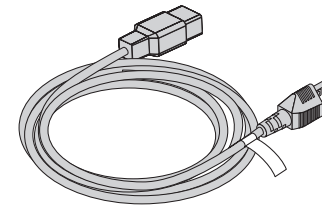
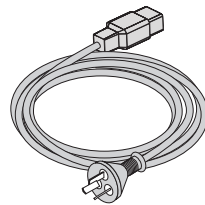
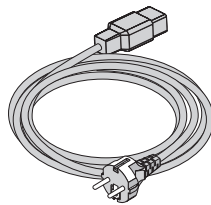
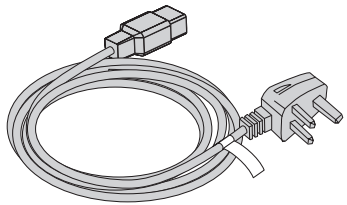



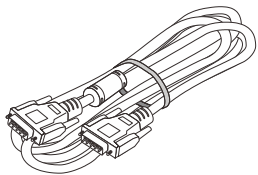

Câble d'alimentation, Royaume-Uni Câble d'alimentation, Europe Câble d'alimentation, Chine Câble d'alimentation NEMA 5-15P - C19, Amérique du Nord



Câble VGA

Remarques

-  Vérifiez que la boîte contient tous les articles énumérés dans cette liste. S'il manque un (des) article (s), veuillez contacter votre revendeur.
-  Le projecteur est fourni avec une seule télécommande.
-  Conservez la boîte et le matériel d'emballage d'origine et utilisez-les pour emballer le projecteur si jamais vous devez le retourner.
-  Seul le câble approprié pour le territoire de destination est fourni avec le projecteur.

Vue générale du projecteur

1. Contrôle du déplacement horizontal de l'objectif
2. Contrôle du zoom
3. Contrôle du déplacement vertical de l'objectif
4. Panneau de commande
5. Témoins
6. Fenêtre infrarouge avant
7. Contrôle de la mise au point
8. Enceinte interne
9. Entrée d'air
10. Prise secteur
11. Panneau de connectique
12. Sortie d'air
13. Fenêtre infrarouge arrière
14. Enceinte interne
15. Pieds réglables

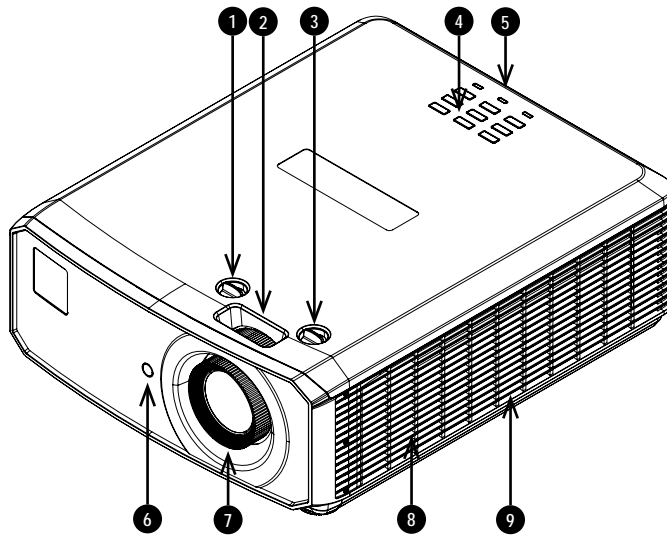

Vue de face

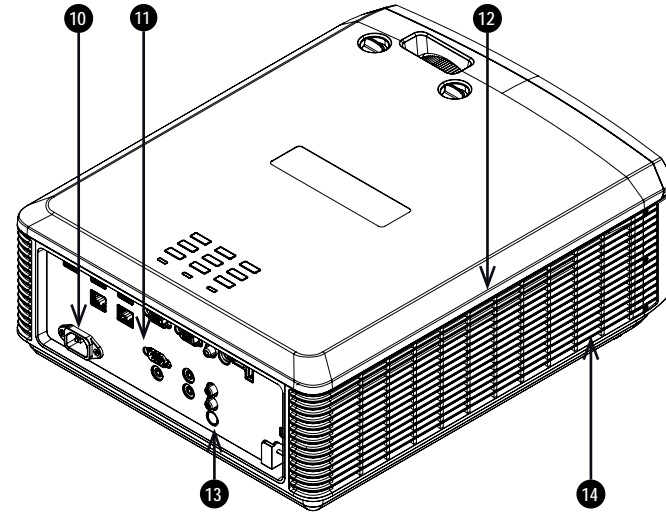

Vue de derrière

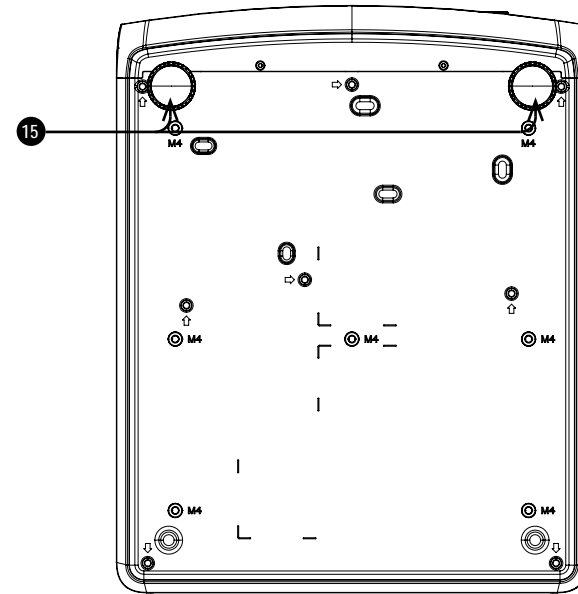

Vue de bas

Remarques

 Voir Étiquettes produit sur la page 68 pour obtenir des informations détaillées sur les étiquettes situées sur le projecteur.

Emplacement de l'ouverture du laser

1. L'ouverture du laser est située conformément à ce qui est indiqué ci-dessous.



Veiller à ne pas exposer l'œil à la lumière directe du laser.

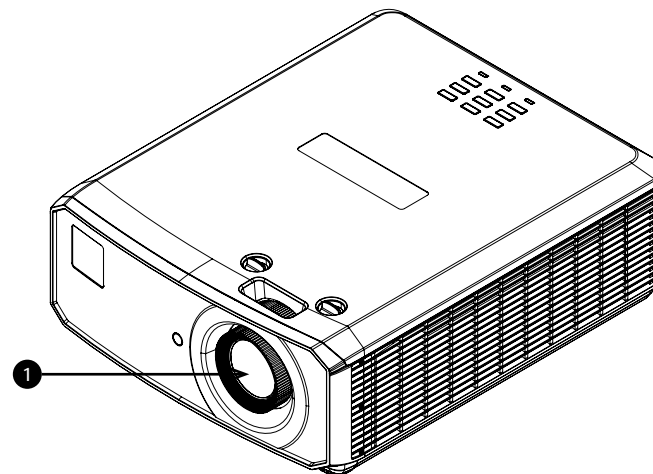

Remarques

Interrupteurs de verrouillage

Des interrupteurs de verrouillage sont installés sur le cadre principal, à l'intérieur du couvercle. Ceux-ci éteignent le système individuellement lorsqu'ils sont activés.

1. Il s'active dès lors que le couvercle est retiré.

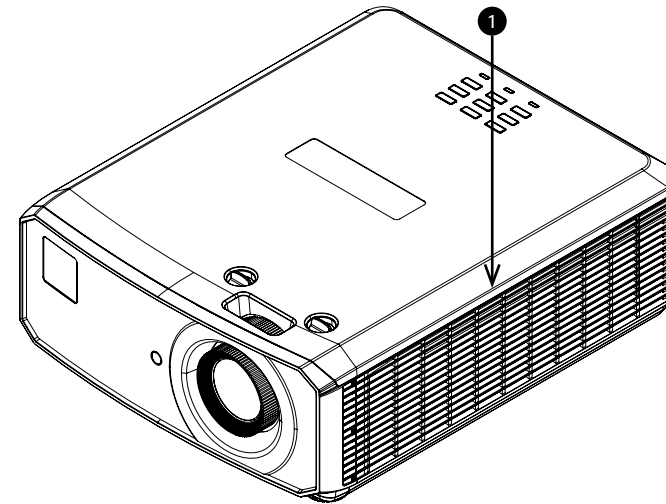

Remarques

Précautions relatives à l'installation*Remarques*

Le projecteur doit être installé uniquement par du personnel qualifié, conformément aux codes locaux du bâtiment.

Le projecteur est lourd. Il convient d'avoir recours à des techniques de manipulation sûres lorsque vous soulevez le projecteur.

Ne pas faire tomber, ni heurter le projecteur.

Ne pas installer le projecteur à proximité d'un objet susceptible d'être affecté par la chaleur qu'il dégage quand il fonctionne, par exemple des dalles de plafond en polystyrène, des rideaux, etc.

Installer le projecteur dans un endroit sec, à l'abri de toute source de poussière, d'humidité, de vapeur, de fumée, de soleil ou de chaleur.

Veiller à ce que les bouches d'admission de l'air ne recyclent pas l'air chaud provenant de la bouche d'évacuation.

Si le projecteur est utilisé dans un espace clos, veiller à ce que la température de l'air ambiant dans le boîtier ne dépasse pas la température de fonctionnement lorsque le projecteur est en marche, et que les bouches d'admission et d'évacuation de l'air ne soient pas obstruées.

Tous les boîtiers doivent passer une évaluation thermique certifiée afin de veiller à ce que le projecteur ne recycle pas l'air évacué, car cela peut entraîner l'arrêt de l'appareil même si la température du boîtier est dans la plage de températures de fonctionnement acceptable.

Éviter d'installer le projecteur dans des endroits où la température est élevée, où le refroidissement est insuffisant et où il y a beaucoup de poussière.

Disposer votre produit à l'écart des lampes fluorescentes (à plus d'un mètre) pour éviter tout dysfonctionnement causé par les interférences IR.

Éviter toute installation à proximité d'un conduit de climatisation ou d'un caisson de basse.

Le projecteur doit être installé aussi près que possible de la prise de courant.

La connexion électrique doit être facilement accessible afin de pouvoir être débranchée en cas d'urgence.

Veillez faire preuve de prudence quant à l'installation du projecteur par rapport à des installations d'équipements de scénographie laser. Ces systèmes peuvent causer des dommages permanents aux dispositifs d'imagerie DMD utilisés dans nos projecteurs. Ces dommages ne sont pas couverts par notre garantie.

En cas d'utilisation des projecteurs dans des environnements dotés de systèmes laser tiers avec une puissance élevée, éviter de diriger les faisceaux laser vers l'objectif de projection. Cela peut faire converger la lumière incidente vers le moteur optique et endommager la DMD de la technologie DLP.



Avant l'installation, s'assurer que la surface, le plafond ou tout support sur laquelle/lequel le projecteur doit être installé/fixé est capable de supporter le poids combiné du projecteur et de l'objectif.

Des chaînes ou des câbles de sécurité doivent toujours être utilisés en renfort pour les installations au plafond.

En cas d'installation d'un support de plafond, veiller à ce que la limite de poids ne soit pas dépassée et à ce que le projecteur soit solidement fixé.

Le projecteur peut fonctionner dans les différentes positions illustrées par le diagramme :

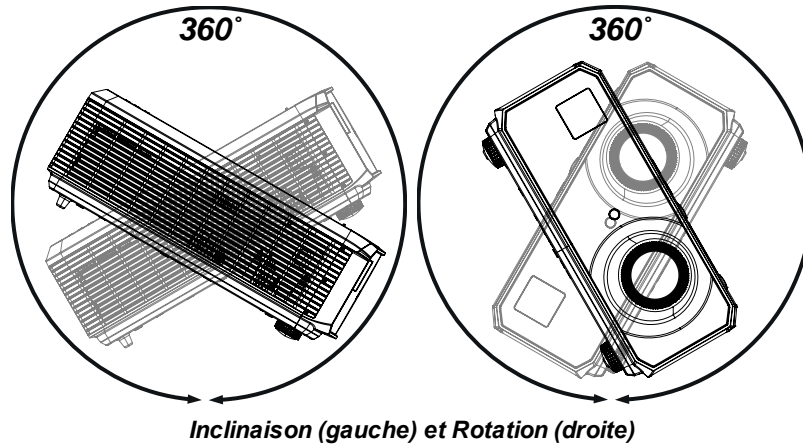

Laisser au moins un espace de 50 cm entre les sorties de ventilation et un mur, et 30 cm sur tous les autres côtés.

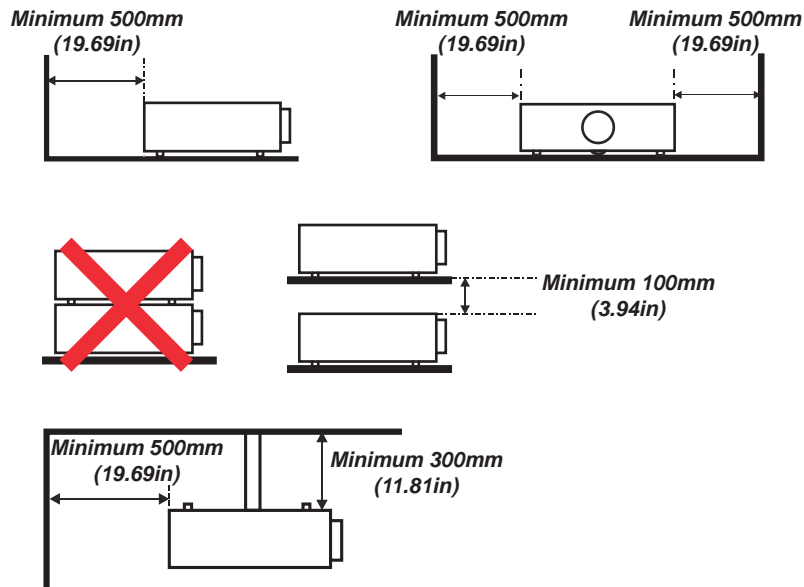

Exemple de positionnement

Remarques

 **Veiller à retirer le bouchon de l'objectif avant d'utiliser le projecteur. Les niveaux d'énergie de la lumière sont connus pour causer des dommages à la fois à l'objectif et aux optiques du projecteur. Ces dommages ne sont pas couverts par notre garantie.**

Raccorder le câble LAN uniquement à la connexion LAN d'un ordinateur. D'autres connecteurs similaires peuvent avoir une source de tension dangereusement élevée.

L'entrée VGA d'un connecteur (VGA IN) doit être utilisée pour se connecter au port d'entrée VGA (VGA IN) du projecteur. Il doit être inséré fermement, avec les vis des deux côtés solidement fixées, pour assurer une connexion correcte du câble du signal et obtenir un effet d'affichage optimal.

L'entrée audio d'un connecteur doit être utilisée pour se connecter au port d'entrée audio du projecteur. Il NE PEUT PAS être connecté à une sortie audio (AUDIO OUT) ; dans le cas contraire, la sortie n'émettrait aucun son et le port pourrait même être endommagé.

Le cordon d'alimentation et le câble du signal doivent être raccordés avant la mise sous tension du projecteur. Lors du démarrage et pendant le fonctionnement, NE PAS insérer ou retirer le câble du signal ou le cordon d'alimentation pour éviter d'endommager le projecteur.

Activer le Mode de vitesse élevée du ventilateur lorsque vous vous trouvez dans des zones de haute altitude.



Lorsqu'il est utilisé, le projecteur génère de la chaleur. Les ventilateurs internes dissipent la chaleur du projecteur lorsqu'il s'éteint, ce qui peut durer un certain temps. Une fois que le projecteur est en MODE VEILLE, retirer le cordon d'alimentation. NE PAS retirer le cordon pendant l'arrêt, car cela pourrait endommager le projecteur et affecter sa durée de vie.

Ne pas disposer d'objets lourds sur le dessus du châssis du projecteur.

Remarques

Précautions relatives au laser

Projecteur



Avertissement ! La mort ou des blessures graves peuvent survenir si les précautions suivantes sont ignorées



Danger de cécité permanente ou temporaire



Produit Laser de classe 1 RG2. Mise en garde ! Ne pas fixer le faisceau. Classe 1 IEC 60825-1:2014, RG2 IEC 62471-5:2015.

Le produit doit être installé et utilisé conformément aux dispositions de la norme IEC 62471-5:2015 et du document relatif aux Informations importantes ou du Manuel utilisateur.

Attention : l'utilisation de commandes ou de réglages ou la réalisation de procédures autres que celles spécifiées dans le présent document peut entraîner une exposition à des radiations dangereuses.

L'objectif doit être remplacé par des personnes formées et qualifiées uniquement, conformément au document relatif aux Informations importantes ou du Manuel utilisateur. En cas de doute, veuillez consulter votre revendeur.

Veiller à ce que le projecteur soit éteint et que l'alimentation CA coupée avant de tenter de remplacer l'objectif.

Ne pas tenter de faire fonctionner le produit sans cache installé au préalable.

Ce produit (MLS) possède un module laser intégré de classe 4. Ne pas tenter de démonter ou de modifier le module laser.

Ne pas regarder directement l'objectif lorsque la source lumineuse est allumée. La forte luminosité peut provoquer des lésions oculaires permanentes.

Télécommande - Pointeur laser



PRODUIT LASER DE CLASSE 2

Ce produit laser est désigné comme étant de classe 2 pendant toutes les procédures de fonctionnement.

ÉCLAIRAGE LASER - ÉVITER TOUTE EXPOSITION DIRECTE DES YEUX

Ne pas fixer le faisceau.

Ne pas regarder directement les instruments optiques.

Ne pas pointer le laser et ne pas laisser la lumière laser être dirigée ou réfléchiée vers d'autres personnes, des animaux, des transports ou des objets réfléchissants.

Autoriser uniquement un usage par des personnes responsables.

À conserver hors de portée des enfants.

Cet appareil n'est pas un jouet.

Remarques



Voir Étiquettes produit sur la page 68 pour obtenir des informations détaillées sur les étiquettes situées sur le projecteur.

Positionnement de l'écran et du projecteur

1. Installer l'écran en choisissant la meilleure position de visionnage pour votre public.
2. Monter le projecteur en tenant compte de la distance nécessaire pour que l'image remplisse l'écran. Régler les pieds ajustables afin que le projecteur soit à niveau et perpendiculaire à l'écran.

Le dessin montre la position des pieds pour le montage sur table, ainsi que les trous pour un montage au plafond.

1. **Deux pieds réglables ①.**
2. **Sept trous M4 pour un montage au plafond ②.**
Les vis ne doivent pas pénétrer de plus de 8 mm dans le corps du projecteur.

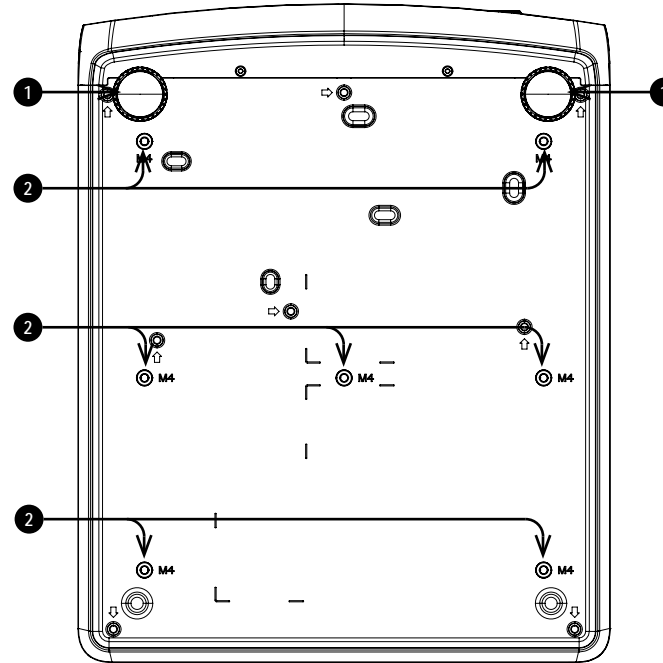

Remarques



Laisser toujours le projecteur refroidir pendant cinq minutes avant de débrancher l'alimentation ou de déplacer l'appareil.



Veiller à laisser un espace d'au moins 50 cm entre les sorties du ventilateur et le mur, ainsi qu'un espace de 30 cm sur tous les autres côtés.



Ne pas utiliser les trous filetés des pieds réglables pour suspendre ou monter le projecteur.



Éviter de déployer les pieds réglables jusqu'à la limite du filetage.

Alimentation électrique

Précautions relatives à l'alimentation en CA



Avertissement ! La mort ou des blessures graves peuvent survenir si les précautions suivantes sont ignorées

Risque d'électrocution ! Utiliser uniquement le cordon d'alimentation AC fourni ou recommandé par le fabricant

Risque d'incendie et d'électrocution ! Ne pas faire fonctionner l'appareil si le cordon d'alimentation, la prise et la fiche ne sont pas conformes aux normes locales

Ne pas tenter de faire fonctionner l'appareil si l'alimentation en courant alternatif (CA) n'est pas conforme aux paramètres spécifiés

Le cordon d'alimentation CA doit être inséré dans une prise avec mise à la terre

Débrancher le produit de l'alimentation CA avant l'installation, le déplacement, l'entretien, le nettoyage ou le retrait des couvercles

Ne pas utiliser un cordon d'alimentation CA qui semble endommagé

Ne pas surcharger les prises de courant ou les rallonges.

Remarques

Raccordement à l'alimentation

1. Pousser fermement la prise du connecteur dans la prise de CA ①

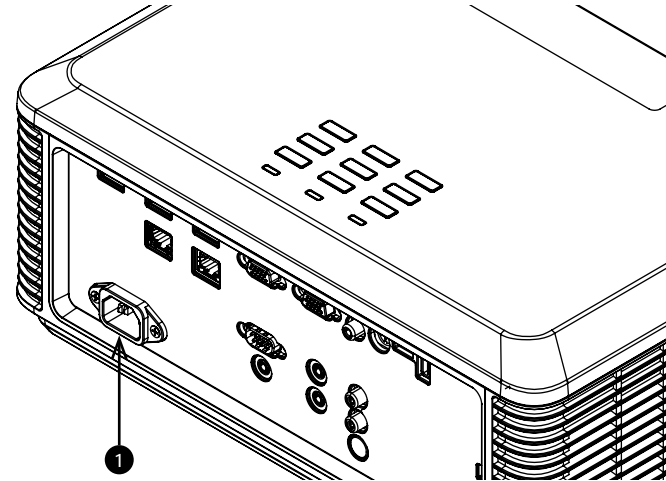

Remarques



Utiliser exclusivement le câble d'alimentation fourni.



Vérifier que la prise de courant est reliée à la terre car cet équipement DOIT être relié à la terre.



Manipuler le câble d'alimentation avec précaution et éviter les torsions importantes. Ne pas utiliser un câble d'alimentation endommagé.

Utilisation du projecteur

Panneau de commande

1. **AUTO**
Permet d'optimiser la taille, la position et la résolution de l'image
2. **Boutons fléchés et ENTRÉE**
Appuyer sur une touche fléchée pour ouvrir le menu Correction de trapèze. Utiliser les boutons fléchés pour régler la correction de trapèze verticale et horizontale. Après avoir ouvert l'OSD, utiliser les boutons fléchés pour mettre en surbrillance les entrées du menu. Appuyer sur **ENTRÉE** pour ouvrir ou exécuter l'entrée de menu qui est en surbrillance. Régler le trapèze lorsque l'OSD est éteint. La gauche et la droite règlent le trapèze horizontal, le haut et le bas règlent le trapèze vertical.
3. **SOURCE**
Permet d'afficher et de quitter le menu source
4. **ALIMENTATION**
Permet d'allumer et d'éteindre le projecteur (VEILLE).
5. **MENU**
Permet d'afficher et de quitter l'affichage sur écran (OSD).

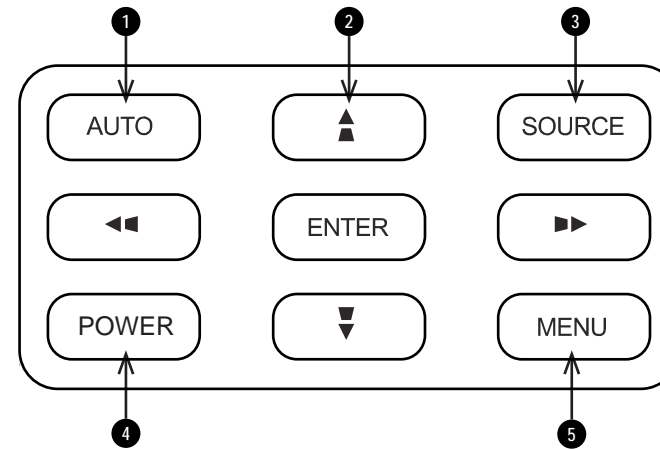



Panneau de commande

Remarques

 La première fois que vous utilisez le projecteur, vous pouvez définir la langue de l'OSD à partir du menu rapide. (Voir le Réglage de la langue de l'OSD dans le manuel de l'utilisateur).

 Voir Raccordement à l'alimentation sur la page précédente.

 La fonction de mise sous tension automatique peut être activée dans le menu Paramètres 2. Voir Réglages 2 sur la page 60.

 Utiliser exclusivement le câble d'alimentation fourni.

 Vérifier que la prise de courant est reliée à la terre car cet équipement DOIT être relié à la terre.

 Manipuler le câble d'alimentation avec précaution et éviter les torsions importantes. Ne pas utiliser un câble d'alimentation endommagé.

 Voir Utilisation des menus sur la page 42 pour obtenir plus de détails sur la manière d'utiliser les commandes et le système de menus.

Témoins du projecteur

1. ALIMENTATION

Allumé = le projecteur est allumé

Clignotement = démarrage ou refroidissement

2. LAMPE

Allumé = erreur

3. TEMP.

Allumé = erreur

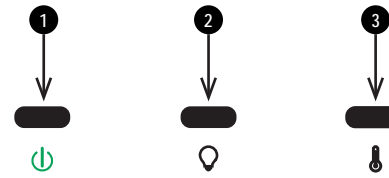

Témoins

Remarques



*Voir Messages du témoin du projecteur sur la page 77

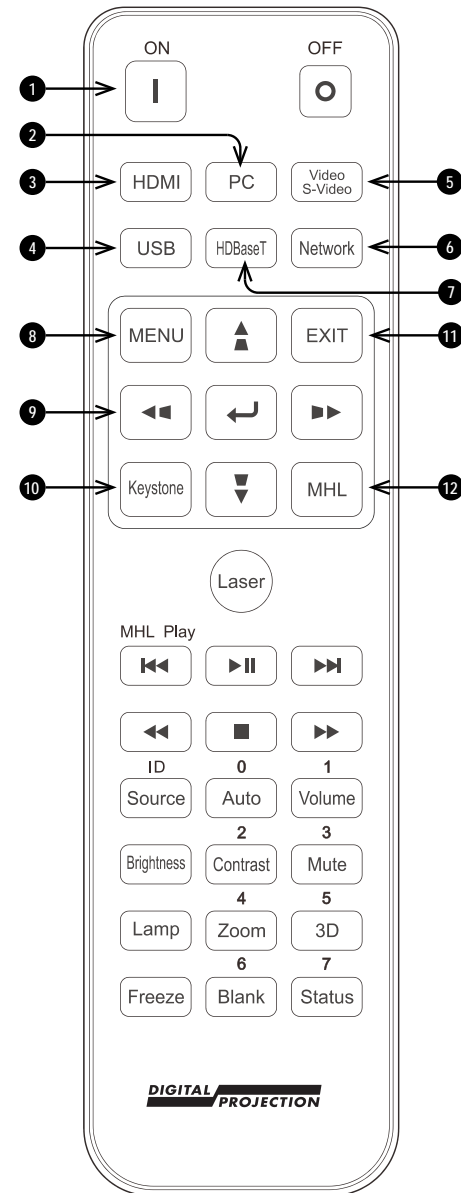

Télécommande

1. **Alimentation ON / OFF**
Met sous et hors tension.
2. **PC**
Permet de sélectionner la touche Ordinateur In.
3. **HDMI**
Permet de sélectionner et basculer l'entrée HDMI 1, HDMI 2 ou DVI-D.
4. **USB**
Ce projecteur ne dispose pas de fonction USB.
5. **Vidéo S Vidéo**
Permet de sélectionner l'entrée vidéo.
Ce projecteur ne dispose pas de S Vidéo.
6. **Réseau**
Permet d'ouvrir le menu Réseau sur l'OSD.
7. **HDBaseT**
Permet de sélectionner l'entrée HDBaseT.
8. **MENU**
Permet d'accéder à l'OSD. Si l'OSD est ouvert, appuyer sur ce bouton pour revenir au menu précédent.
9. **Réglage (boutons fléchés) / Navigation (boutons fléchés et retour) de la distorsion/correction de trapèze**
Permet de régler la distorsion horizontale et verticale.
Lorsque l'OSD est actif, permet de naviguer dans les menus à l'aide des boutons fléchés et de confirmer votre choix avec le bouton Retour.
10. **Distorsion ou Correction de trapèze**
Permet d'ouvrir le menu Correction de trapèze sur l'OSD.
11. **QUITTER**
Permet de remonter d'un niveau dans l'OSD. Lorsque le niveau supérieur est atteint, appuyer sur « exit » pour fermer l'OSD.
12. **MHL**
Permet d'activer la fonction de la technologie « Mobile High-Definition Link » (liaison mobile haute définition) pour les appareils intelligents.



Télécommande

Remarques

-  Ce projecteur n'utilise pas les options suivantes de la télécommande : USB, S Vidéo.
-  Les flèches, et les touches de retour et de sortie peuvent être utilisées pour naviguer dans un appareil MHL, lorsque la fonction MHL est activée.

13. **Laser**
Permet d'activer le pointeur du laser.
14. **Contrôles Lecture MHL**
Permet de lire, mettre en pause, arrêter, rembobiner et avancer rapidement le contenu MHL.
15. **Auto / ID touche 0**
Permet de régler automatiquement la fréquence, la phase et la position.
À utiliser avec **Source / ID** afin de régler l'identifiant de la télécommande sur 0.
16. **Source / ID**
Permet de sélectionner la source d'entrée suivante.
À utiliser avec une touche numérique pour définir l'identifiant de la télécommande.
17. **Volume / ID touche 1**
Permet d'ouvrir le curseur du volume.
À utiliser avec **Source / ID** afin de régler l'identifiant de la télécommande sur 1.
18. **Contraste / ID touche 2**
Permet d'ouvrir le curseur du contraste.
À utiliser avec **Source / ID** afin de régler l'identifiant de la télécommande sur 2.
19. **Luminosité**
Permet d'ouvrir le curseur de la luminosité.
20. **Mute / ID touche 3**
Permet de couper le volume de sortie.
À utiliser avec **Source / ID** afin de régler l'identifiant de la télécommande sur 3.
21. **Zoom / ID touche 4**
Permet d'ouvrir le contrôle du zoom.
À utiliser avec **Source / ID** afin de régler l'identifiant de la télécommande sur 4.
22. **Lampe**
Permet d'ouvrir les options de source lumineuse.
23. **3D / ID touche 5**
Permet d'ouvrir le menu des paramètres 3D sur l'OSD.
À utiliser avec **Source / ID** afin de régler l'identifiant de la télécommande sur 5.

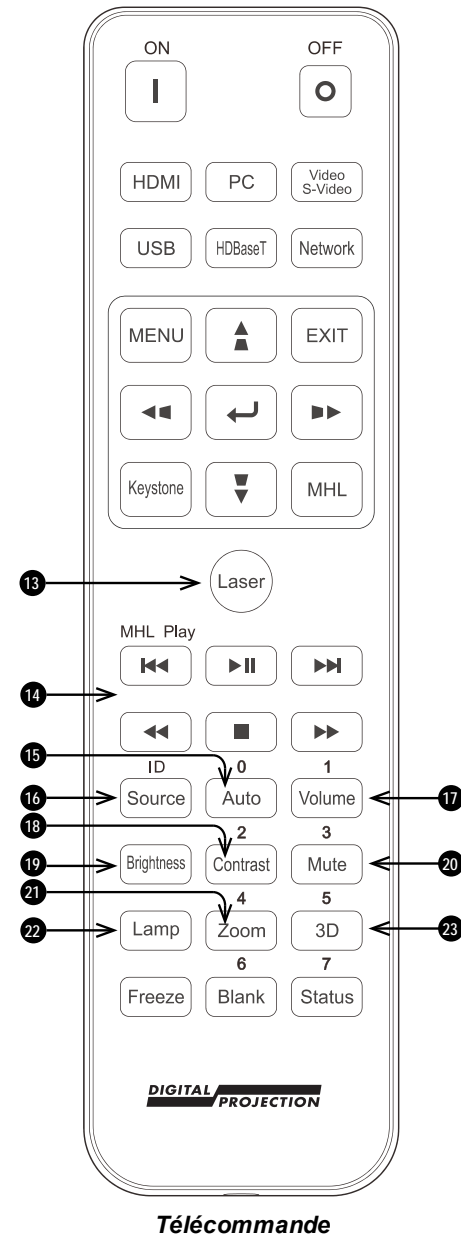
**Remarques**

Ne pas diriger le pointeur du laser vers les yeux d'une personne.

24. Intervalle de suppression / ID touche 6

Permet d'afficher et de masquer l'image projetée.

Lorsque l'intervalle de suppression est activé, la source lumineuse est complètement éteinte et l'écran est vierge.

À utiliser avec **Source / ID** afin de régler l'identifiant de la télécommande sur 6.

25. Figier

Permet de figer l'image affichée.

26. Statut / ID touche 7

Permet d'ouvrir le menu Statut sur l'OSD.

À utiliser avec **Source / ID** afin de régler l'identifiant de la télécommande sur 7.

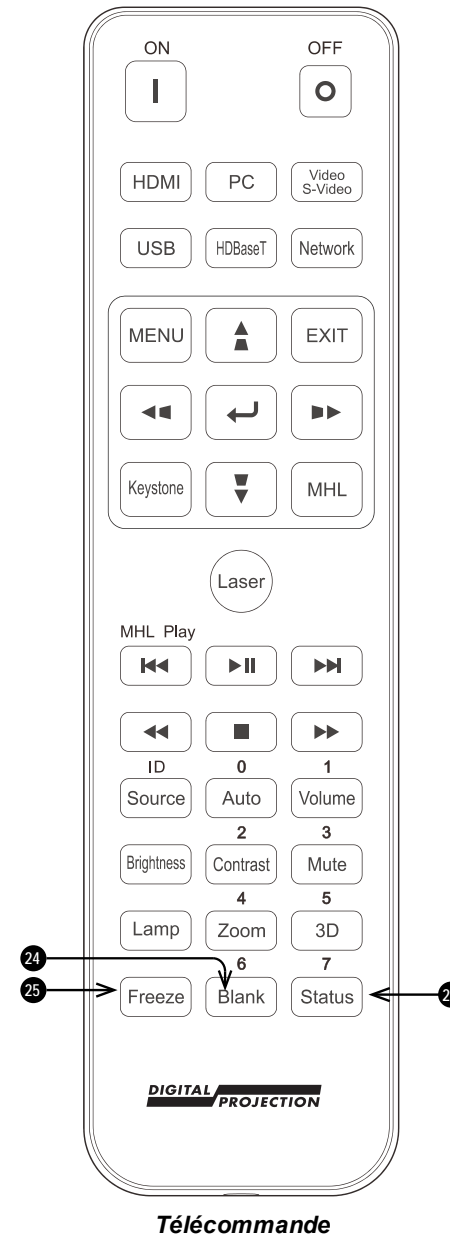

Télécommande

Remarques

Réception infrarouge

Le projecteur est équipé de capteurs infrarouges à l'avant et à l'arrière.

La télécommande utilise la transmission infrarouge pour contrôler le projecteur. Il n'est pas nécessaire de diriger la télécommande directement vers le projecteur.

Si le projecteur ne répond pas à la télécommande, réduire la distance qui la sépare du projecteur.

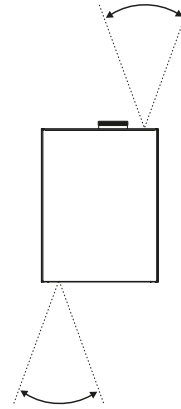

Mise en marche du projecteur

1. Brancher le câble électrique entre l'alimentation secteur et le projecteur.
Le témoin **ALIMENTATION** s'allume en vert pour indiquer que le projecteur est en mode VEILLE.
2. Appuyer sur l'un des boutons suivants :
 - Sur la télécommande, le bouton **ON (Allumé)**
 - Sur le panneau de commande du projecteur, le bouton **POWER (Alimentation)**.

L'écran de démarrage apparaît au bout de 20 secondes environ. Le projecteur est désormais allumé.

Arrêt du projecteur

1. Appuyer sur le bouton **OFF (Éteint)** de la télécommande ou sur le bouton **POWER (Alimentation)** du panneau de commande, et appuyer une deuxième fois pour confirmer votre choix.
Le témoin **ALIMENTATION** du panneau de commande commencera à clignoter en vert, la source lumineuse s'éteindra et les ventilateurs de refroidissement fonctionneront quelques instants. Le témoin **ALIMENTATION** cesse de clignoter en vert et passe au vert fixe lorsque le projecteur passe en mode veille.
2. Si vous devez mettre le projecteur hors tension, attendez que le projecteur passe en mode veille, puis débranchez le câble d'alimentation CA du projecteur.

Remarques



Éviter d'utiliser le projecteur avec un éclairage fluorescent intense allumé. Certaines lampes fluorescentes à haute fréquence peuvent perturber le fonctionnement de la télécommande à infrarouge.



Veiller à ce que rien n'obstrue le chemin entre la télécommande et le projecteur. Si le chemin entre la télécommande et le projecteur est obstrué, vous pouvez faire rebondir le signal infrarouge sur certaines surfaces réfléchissantes, telles que les écrans du projecteur.



Les boutons et les touches du projecteur ont les mêmes fonctions que les boutons correspondants de la télécommande. Ce manuel utilisateur décrit les fonctions disponibles à partir de la télécommande.

Réinitialisation du verrouillage

Si l'éclairage du laser s'éteint à la suite d'une rupture du verrouillage :

1. vérifier que tous les verrouillages sont en place. Voir Interrupteurs de verrouillage sur la page 15
2. Allumer le laser conformément à ce qui est montré ci-dessus.

Sélection d'un signal d'entrée

1. Connecter une ou plusieurs sources d'images au projecteur.
2. Sélectionner l'entrée à afficher :
 - Appuyer sur l'un des boutons d'entrée ou sur le bouton Source de la télécommande.
 - Appuyer sur **MENU** de la télécommande ou du panneau de commande, et accéder au paramètre Source dans l'onglet Paramètres 1. Utiliser les boutons de navigation **HAUT** et **BAS** pour sélectionner la source d'entrée dans le menu **SOURCE**. Appuyer sur **ENTRÉE** pour confirmer votre choix.

Sélection d'un modèle de test

Les modèles de test suivants sont disponibles : Rampes RGB, Barres de couleur, Barres de mesure, Panneau de vérification, Grille, Lignes horizontales, Lignes verticales, Lignes diagonales, Rampe horizontale, Rampe verticale, Blanc, Rouge, Vert, Bleu, Noir, *Aucun*.

Utiliser l'une des méthodes suivantes pour afficher un modèle de test :

1. Appuyer sur **MENU** sur la télécommande ou le panneau de commande pour ouvrir l'OSD.
2. Utiliser les boutons fléchés **GAUCHE** et **DROITE** pour accéder au menu **Paramètres 1**.
3. Utiliser les touches **HAUT**, **BAS** et **RETOUR** pour accéder au sous-menu **Avancé 2**.
4. Mettre en surbrillance le **Modèle de test**, puis sélectionner un modèle de test à l'aide des touches fléchées **GAUCHE** et **DROITE**.

Pour revenir à l'image principale, régler le motif de test sur « aucun » et quitter l'OSD en appuyant sur **QUITTER**.

Réglage de l'objectif

L'objectif peut être réglé à l'aide des commandes sur l'objectif et des commandes sur le corps du projecteur. :

Remarques



Veillez vous reporter au guide de connexion pour plus de détails sur la connexion d'une source de signal. Voir Entrées de signal sur la page 34

- Utiliser la commande Zoom **1** sur l'objectif pour faire un zoom avant ou arrière.
- Utiliser la commande de déplacement horizontal **2** et la commande de déplacement vertical **3** sur le corps du projecteur pour régler la position de l'image sur l'écran.
- Utiliser la commande de mise au point **4** sur l'objectif pour mettre l'image au point.

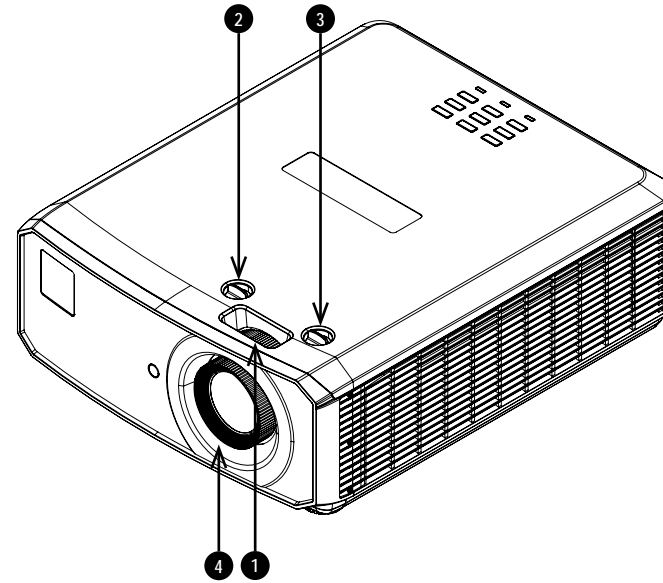

Remarques

Réglage de l'image

Orientation

Ce paramètre peut être réglé dans le menu **Paramètres 1**. Voir Réglages 1 sur la page 52 pour plus de conseils.

Mettre **Projection** en surbrillance et choisir entre **Bureau avant**, **Bureau arrière**, **Plafond avant** et **Plafond arr.**

Géométrie

Les paramètres tels que **Correction de trapèze** et **4 coins** peuvent être réglés à partir du menu **Paramètres 1**. Voir Réglages 1 sur la page 52 pour plus de conseils.

Image

Les paramètres tels que **Modes d'affichage**, **Luminosité**, **Contraste**, **Gestion des couleurs (Teinte, Saturation et Gain)**, et **Avancés (Netteté et Gamma)** peuvent être réglés à partir du menu **Image**. Voir IMAGE sur la page 47 pour plus de conseils.



La correction de trapèze nécessite une entrée de signal externe pour permettre sa configuration.



Ce produit comprend une fonctionnalité de simulation DICOM destinée à la formation et à d'autres fins de diagnostic non médical.

Réglage du son

Le son peut être réglé à l'aide de la télécommande ou de l'OSD :

- Utiliser le bouton **Volume** sur la télécommande pour ouvrir la barre de volume. Utiliser les boutons fléchés GAUCHE et DROITE pour régler le niveau du volume.
- Utiliser le bouton **Mute** sur la télécommande pour couper le son.
- Appuyer sur **MENU** sur la télécommande ou le panneau de commande pour ouvrir l'OSD. Naviguer jusqu'au menu **Paramètres 1** et ouvrir le sous-menu **Audio** pour régler le son.

Remarques

Cette page est intentionnellement laissée vierge

DIGITAL 
PROJECTION

A Delta Associate Company

E-Vision Laser Série 5900

Vidéoprojecteur numérique à luminosité élevée

GUIDE DE CONNEXION



Entrées de signal

Entrées et sorties numériques

1. **HDMI 1 / HDMI 2**
Entrée HDMI 1.4a. Raccorder un câble **HDMI** au connecteur.
2. **HDMI 3 / MHL**
Entrée HDMI 1.4a. Raccorder un câble **HDMI** au connecteur. Compatibles avec les appareils MHL. Raccorder un câble MHL au projecteur.
3. **Service**
Ce port est destiné à des fins d'entretien uniquement.
4. **USB**
Sortie USB 5 V / 1,5 A. Raccorder un câble USB pour fournir une alimentation à un appareil externe.
5. **HDBaseT**
Permet de recevoir le signal numérique des appareils compatibles HDBaseT. Raccorder un câble HDBaseT.

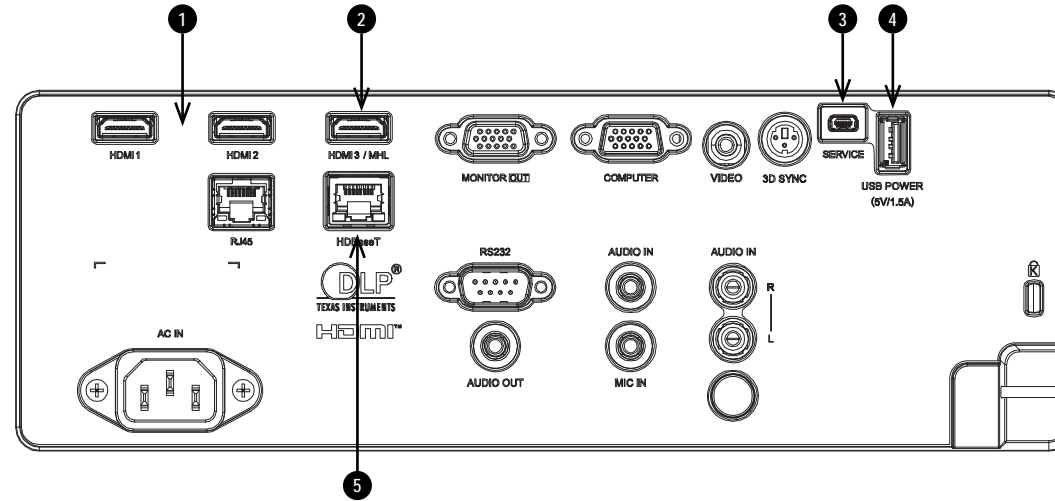

Remarques

Pour une connectivité simultanée HDBaseT et LAN, un appareil de distribution tiers peut être utilisé pour combiner le flux vidéo HDBaseT avec une connexion LAN et le livrer au projecteur.

Voir Formats 2D sur la page 79 pour de plus amples informations à propos des formats 2D pris en charge.

EDID sur les entrées DisplayPort et HDBaseT

Si vous utilisez une carte graphique d'ordinateur ou une autre source qui répond au protocole EDID, la source se configurera automatiquement toute seule pour s'adapter à la capacité du projecteur.

Sinon, reportez-vous à la documentation fournie avec la source pour régler manuellement la résolution sur la résolution DMD™ du projecteur ou sur le paramètre le plus proche de ce dernier. Éteindre la source, connecter le projecteur, puis rallumer la source.

Utilisation de commutateurs HDMI/HDBaseT avec le projecteur

Si vous utilisez un commutateur de source HDMI/HDBaseT avec le projecteur, il est important de régler le commutateur de sorte à ce qu'il passe l'EDID du projecteur au travers des appareils source.

Si cette opération n'est pas faite, il est possible que le projecteur ne puisse pas se verrouiller sur la source ou ne l'affiche pas correctement, car les relations de temps de la sortie vidéo de cette dernière risquent de ne pas être compatibles avec celles du projecteur. Ce mode est parfois appelé « transparent », « traversant » ou « clone ». Consulter le manuel de votre commutateur pour obtenir des informations sur le réglage de ce mode.

1. Sources
2. Commutateur
3. Projecteur

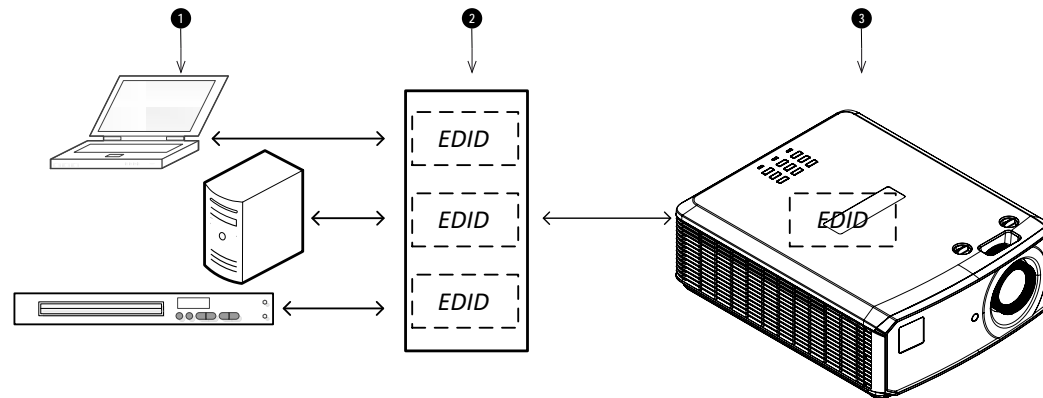

Les EDID du commutateur doivent être les mêmes que ceux du projecteur.

Remarques

Entrées et sorties analogiques

1. Sortie écran

Raccorder un câble d'écran analogique (VGA) au connecteur de type D à 15 broches pour permettre l'émission du signal reçu sur l'Entrée ordinateur.

2. Entrée ordinateur

Cette entrée reçoit les signaux analogiques depuis un ordinateur. Lors de l'utilisation de cette entrée, il est préférable de relier la source au projecteur à l'aide d'un câble VGA, entièrement câblé. Ainsi, la source pourra déterminer les capacités du projecteur via DDC et afficher une image optimisée. Ces câbles peuvent être identifiés grâce à leur coquille de connecteur bleue.

3. Vidéo

Cette entrée reçoit des signaux composites analogiques.

4. Sortie audio

Utiliser cette sortie audio (prise jack stéréo de 3,5 mm) pour diffuser le son.

5. Entrée audio

Utiliser cette entrée audio (prise jack stéréo 3,5 mm) pour entrer des données audio.

6. Entrée Micro

Utiliser cette entrée Micro (prise jack stéréo 3,5 mm) pour raccorder un micro.

7. Sortie audio gauche et droite (RCA L+R)

Utiliser cette entrée audio (RCA L+R) pour entrer des données audio lorsque l'entrée Vidéo composite est sélectionnée.

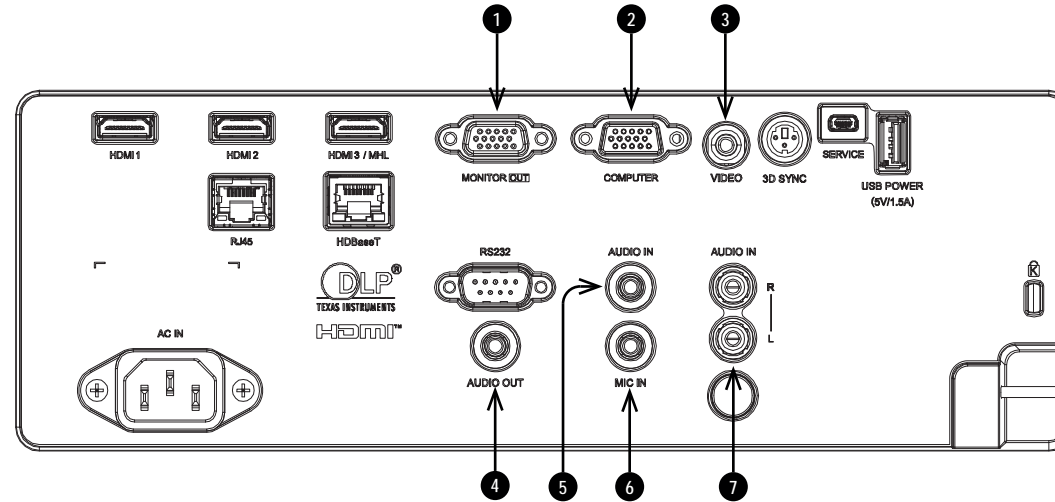

Remarques

Connexions 3D

1. HDMI 1 / HDMI 2

Sorties HDMI 1.4a prenant en charge les formats 3D suivants : **Trame séquentielle, Haut et Bas, Côte à côte** et **Conditionnement de la trame**. Raccorder un câble HDMI au connecteur.

2. 3D Sync

Signal de sortie de synchronisation. Cela est affecté par les paramètres du menu 3D tels que le Délai 3D Sync Out et la Sortie 3D Sync. Le connecter à un émetteur d'IR ou au ZScreen.

3. HDBaseT

Permet de recevoir le signal 3D des appareils compatibles HDBaseT. Raccorder un câble HDBaseT.

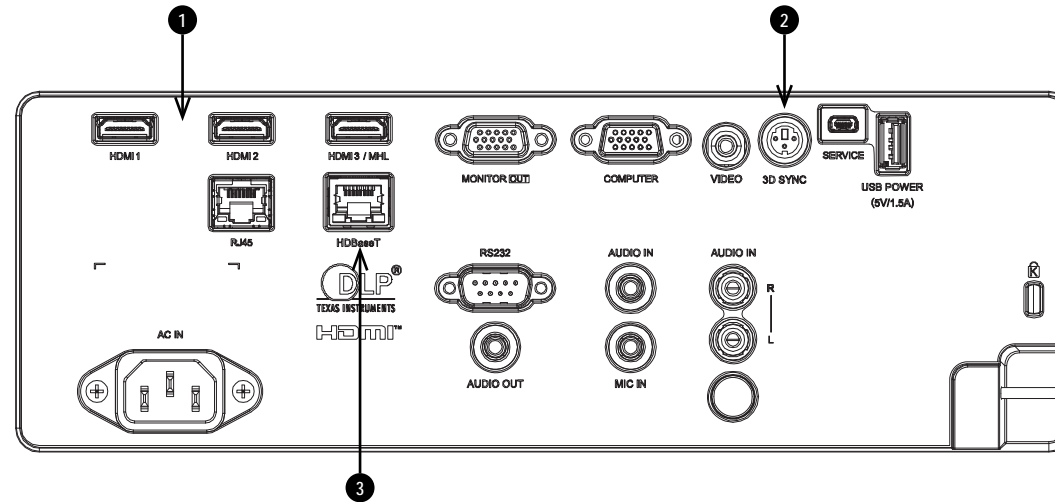

Remarques

 Dans le menu de paramétrage 3D, paramétrer sur **Format 3D** pour que ce paramètre corresponde au format du signal entrant. Voir Paramètres 3D sur la page 58.

 Voir Formats 3D sur la page 81 pour de plus amples informations à propos des formats 3D pris en charge.

3D Sync

1. 3D Sync In
2. Émetteur d'IR ou Z-Screen

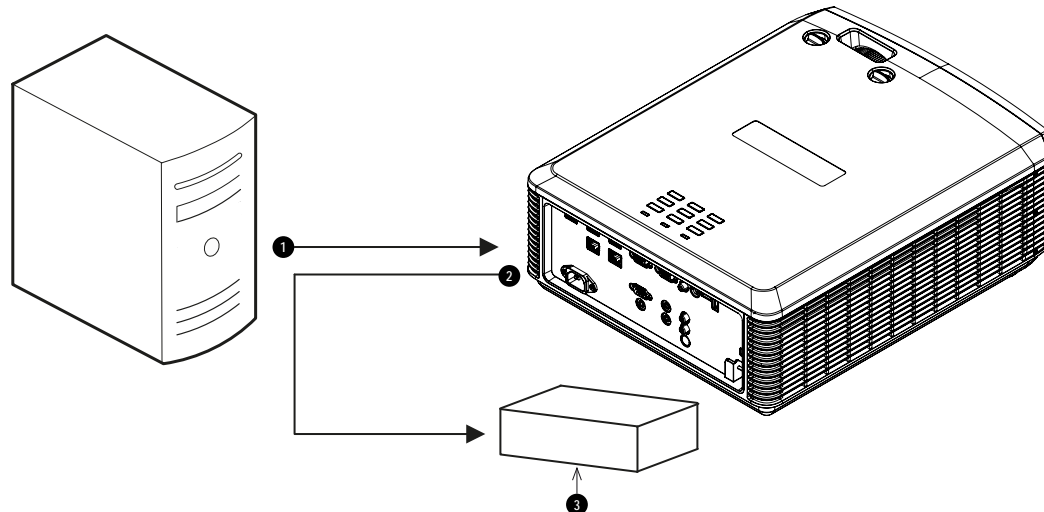

 Voir Formats 3D sur la page 81 pour de plus amples informations à propos des formats 3D Sync pris en charge.

Connexions des commandes

1. RS232

Toutes les fonctions du projecteur peuvent être commandées via une connexion série, à l'aide des commandes décrites dans le **Guide du protocole**. Utiliser un câble croisé pour raccorder cette sortie directement à un ordinateur.

2. RJ45

Connexion LAN dédiée.

3. HDBaseT

Les fonctions du projecteur peuvent être contrôlées via une connexion HDBase-T ou LAN, en utilisant un programme d'émulation de terminal.

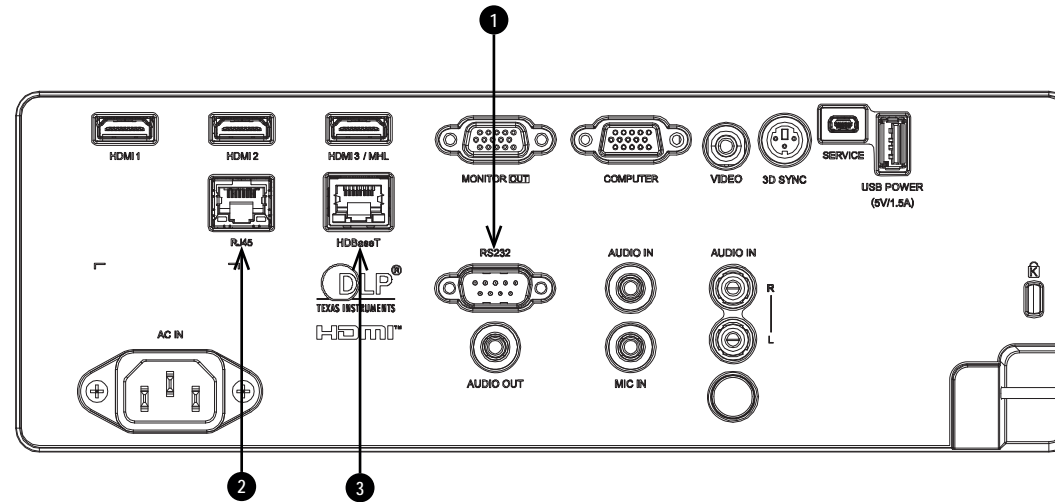

Remarques

 Pour obtenir la liste de toutes les commandes utilisées pour contrôler le projecteur via LAN, consulter le **Guide du protocole** (disponible séparément).

 Une seule connexion de la commande doit être utilisée à la fois.

 Avec une connexion LAN, le projecteur peut servir une page Web offrant l'état et les commandes du projecteur.

Exemples de connexion LAN

Les fonctions du projecteur peuvent être commandées via une connexion LAN en utilisant un programme d'émulation de terminal.

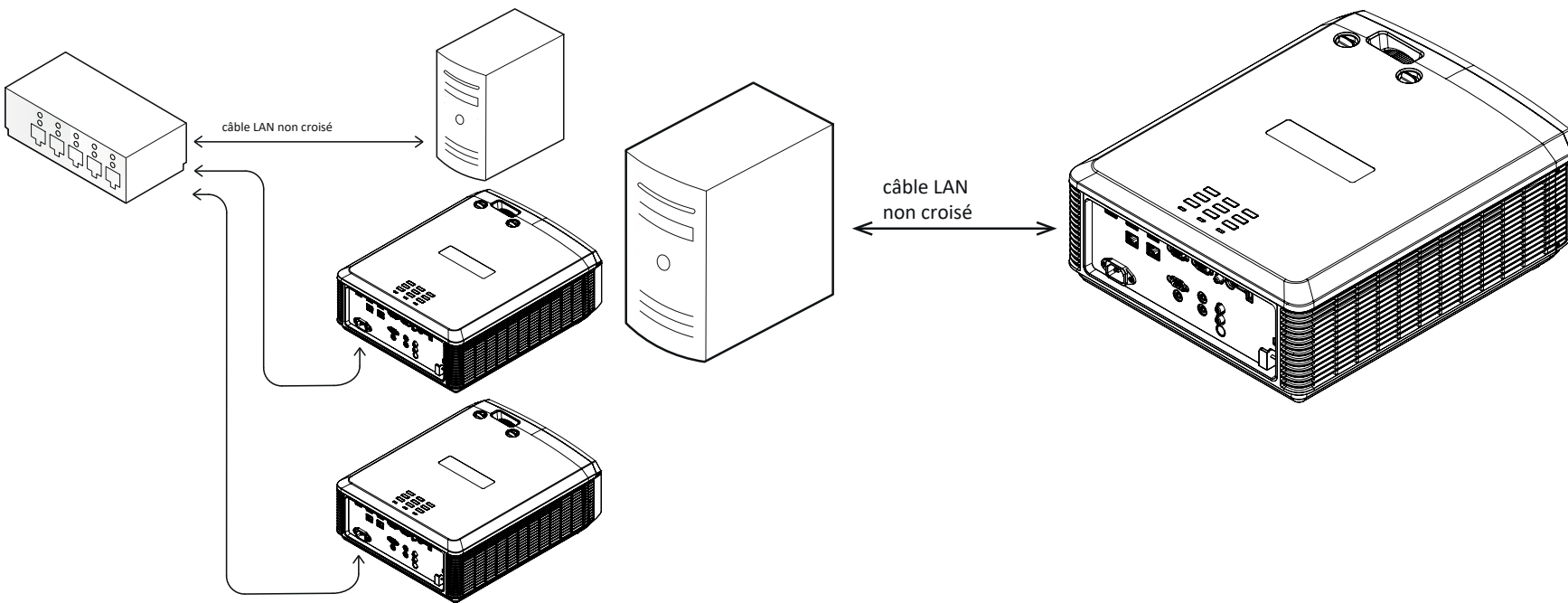

Remarques

 Avec une connexion LAN, le projecteur peut servir une page Web proposant les commandes de base du projecteur.

 Pour une connectivité simultanée HDBaseT et LAN, un appareil de distribution tiers peut être utilisé pour combiner le flux vidéo HDBaseT avec une connexion LAN et le livrer au projecteur.

Exemples de connexion RS232

Toutes les fonctions du projecteur peuvent être commandées via une connexion série, à l'aide des commandes décrites dans le **Guide du protocole**.

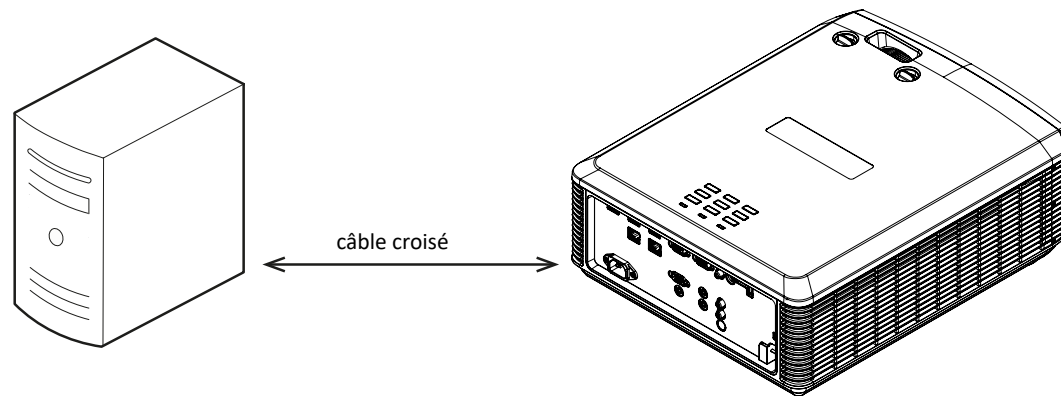

Ordinateur vers Projecteur

Remarques

 Le **Guide du protocole** est disponible séparément

DIGITAL  **PROJECTION**

A Delta Associate Company

E-Vision Laser Série 5900

Vidéoprojecteur numérique à luminosité élevée

GUIDE D'UTILISATION



Utilisation des menus

Ouverture d'un menu

Accéder aux divers menus à l'aide du panneau de commande du projecteur ou bien à l'aide de la télécommande. Quel que soit l'appareil :

1. Appuyer sur le bouton **MENU**.

L'affichage sur écran (OSD) s'ouvre en affichant la liste des menus disponibles.

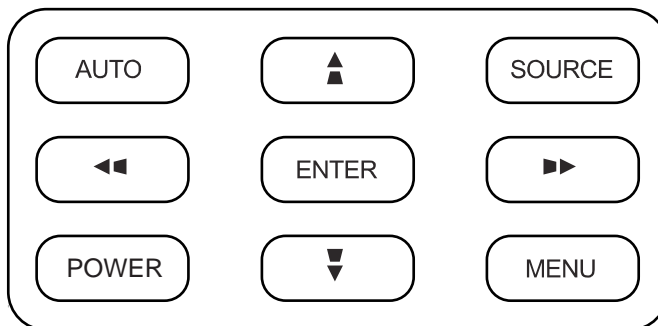

Panneau de commande du projecteur



Télécommande

Remarques

Ouverture d'un sous-menu

Parcourir la liste à l'aide des boutons fléchés **HAUT** et **BAS**.

Pour ouvrir le sous-menu :

1. Appuyer sur **ENTRÉE** dans le panneau de commande ou sur la télécommande.

Sortie des menus et fermeture de l'OSD

Pour revenir à la page précédente,

1. Appuyer sur **EXIT**.

Pour fermer l'OSD.

1. Appuyer sur **MENU**.

Ou :

1. Revenir au menu de niveau supérieur
2. Appuyer sur **EXIT**.



Remarques

À l'intérieur du menu

Lorsque vous ouvrez l'OSD, un menu s'affiche. Il existe trois menus principaux :

- Image
- Réglages 1
- Réglages 2

Chaque menu s'affiche en haut de l'OSD. Les menus disponibles sont mis en surbrillance, en bleu. Le menu que vous consultez est mis en surbrillance, en gris.

Le contenu de chaque menu est composé des éléments suivants :

- Le chemin vers le menu actuel. Ceci s'affiche lorsque vous accédez à un sous-menu.
- Option en surbrillance
- Options disponibles et non disponibles. Les options non disponibles s'affichent avec un surlignage de couleur gris clair. Qu'une option soit disponible ou non peut dépendre d'autres paramètres.
- Le texte ou le symbole situé à droite d'une option indique si cette option :
 - possède une valeur modifiable (la valeur actuelle est affichée)
 - ouvre un sous-menu (un bouton fléché précédent/droit est affiché)

Les instructions pour naviguer à travers l'OSD se trouvent en bas de l'OSD. Les instructions sont mises en surbrillance, en bleu, et changent pour chaque menu et sous-menu.

Accès aux sous-menus

Utiliser les boutons fléchés **HAUT** et **BAS** pour mettre le sous-menu en surbrillance, puis appuyer sur **RETOUR** ou sur le bouton fléché **DROIT**.

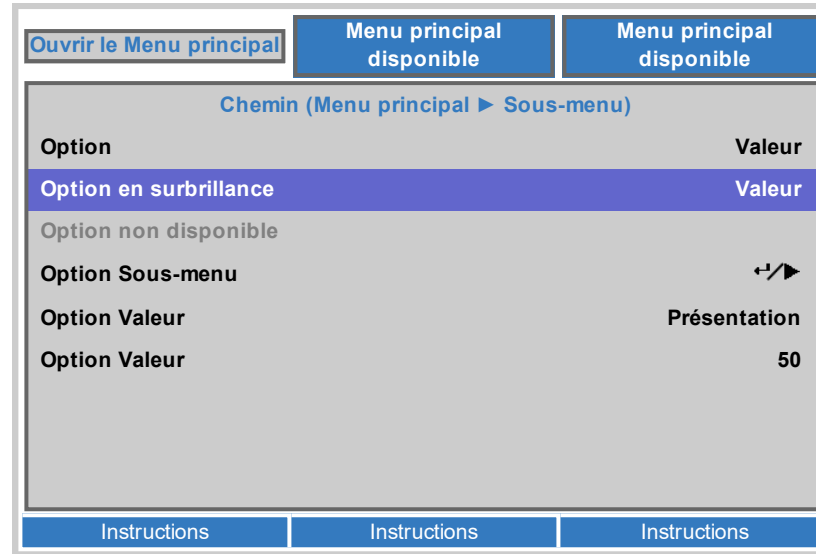

Remarques

Modification des réglages du projecteur

Si l'option surlignée du menu contient une liste de valeurs entre lesquelles choisir, vous pouvez modifier cette valeur comme suit :

1. Appuyer sur les boutons fléchés **HAUT** et **BAS** pour mettre l'élément du menu en surbrillance.
2. Appuyer sur les boutons fléchés **GAUCHE** et **DROIT** pour modifier la valeur.

Menu	Menu	Menu
Élément		Valeur
Élément surligné		Valeur
Élément		Valeur
Élément		Valeur
Élément		Valeur
Élément		Valeur
Instructions	Instructions	Instructions

Remarques



Certaines options des menus peuvent ne pas être disponibles à cause de paramètres figurant dans d'autres menus. Les options non disponibles sont affichées grisées dans les menus.

Exécution des commandes

Certaines options correspondent à une commande. Appuyer sur **RETOUR** ou sur le bouton fléché **DROIT**.

Une confirmation peut vous être demandée. Utiliser le bouton **RETOUR** ou le bouton fléché **DROIT** pour confirmer, ou le bouton fléché **GAUCHE** pour annuler.

Utilisation d'une barre de réglage à curseur pour régler une valeur

Certains paramètres présentent une barre de réglage à curseur. Pour régler ce type de paramètres :

1. Appuyer sur les boutons fléchés **GAUCHE** ou **DROITE** ou sur **RETOUR**. Les boutons fléchés ouvrent la barre de réglage et règlent la valeur simultanément. **RETOUR** ouvre la barre de réglage sans modifier la valeur initiale.
2. Utiliser les boutons fléchés **GAUCHE** et **DROITE** pour déplacer la barre de réglage.
3. Appuyer enfin sur **RETOUR** pour quitter la barre de réglage et revenir au menu.

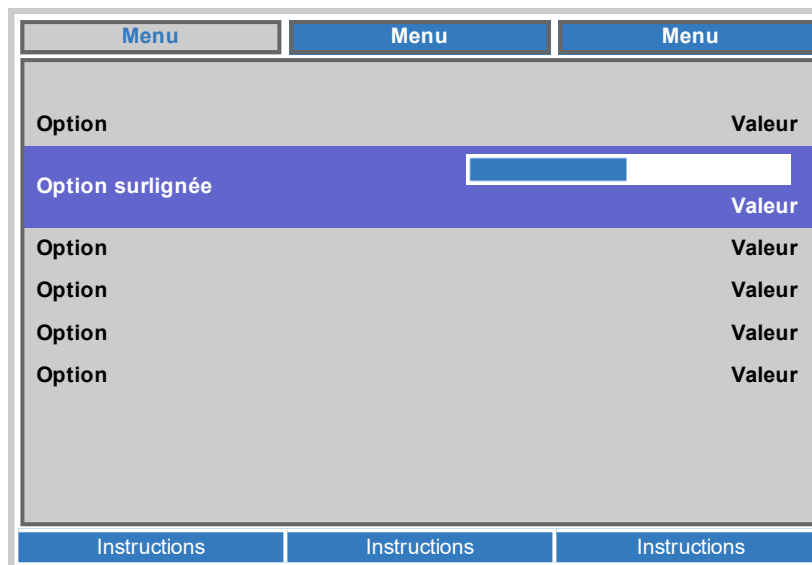

Modification des valeurs numériques

Certains paramètres ont des valeurs numériques qui ne se modifient pas à l'aide d'une barre de réglage, par exemple les adresses IP.

1. Utiliser les boutons fléchés **HAUT** et **BAS** pour mettre la ligne contenant le champ numérique à modifier en surbrillance.
2. Appuyer sur le bouton fléché **DROIT** pour entrer en mode édition. Un champ numérique qui est en mode édition s'affiche avec un texte blanc sur fond bleu.
3. En mode édition :
 - Utiliser le bouton fléché **HAUT** pour augmenter la valeur numérique.
 - Utiliser le bouton fléché **BAS** pour diminuer la valeur numérique.
4. Utiliser les boutons fléchés **GAUCHE** et **DROIT** pour modifier les champs numériques précédents ou suivants situés sur la même ligne.
5. Après avoir effectué vos modifications, appuyer sur **RETOUR** ou sur le bouton fléché **GAUCHE** pour quitter le mode édition.

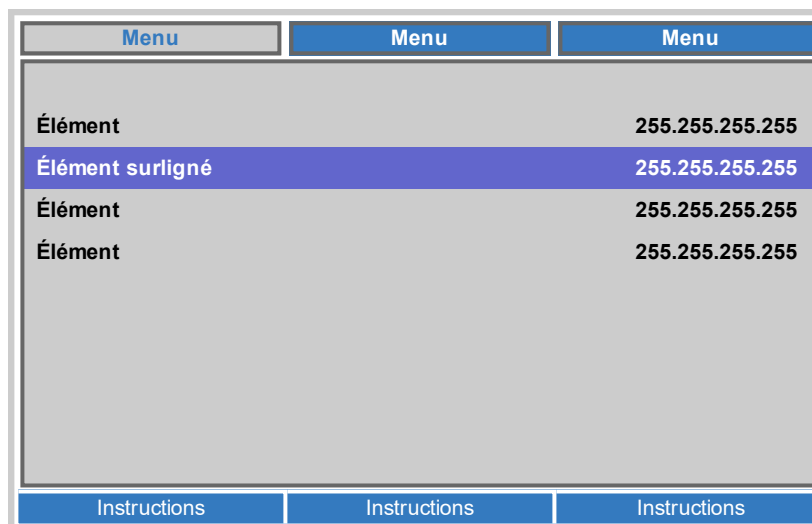

Remarques

Utilisation du projecteur



IMAGE

- Mode d'affichage
Choisir entre **Présentation**, **Lumineuses**, **Jeu**, **Cinéma**, **Vives**, **TV**, **sRGB**, **DICOM SIM**, **Utilisateur**, et **Utilisateur 2**.
Utiliser un réglage différent en fonction du type de source entrée.
- Luminosité, Contraste
Utiliser le curseur pour régler le niveau en fonction des besoins.
- Ordinateur
Accéder au sous-menu pour modifier les paramètres.
- Image Auto
Activer cette option pour ajuster automatiquement la phase, le suivi, la taille et la position de l'écran.
- DCR
Rapport de contraste dynamique. Paramétrer sur Allumé pour activer le DCR. Si le niveau des signaux d'entrée du noir est $\leq 5\%$ pendant quatre secondes, la puissance du laser sera réduite à 0% . Si le niveau de l'image augmente ensuite à $>5\%$ pendant une seconde, la puissance du laser augmente à nouveau à 100% .
- Avancé, Gestionnaire de couleurs
Accéder au sous-menu pour modifier les paramètres.

Mode d'affichage	Présentation
Luminosité	50
Contraste	50
Ordinateur	←/→
Image Auto	←/→
Avancé	←/→
Gestionnaire de couleurs	←/→
DCR	Allumé

Remarques

DICOM est un mode de simulation et ne doit être utilisé qu'à des fins de formation et autres diagnostics non médicaux.

Le DCR est uniquement disponible si le Mode lumineux est réglé sur normal. Voir Réglages 2 sur la page 60

Ordinateur

- Pos. horizontale, Pos. verticale
Régler la position d'affichage horizontale et verticale. Utiliser le curseur pour régler le niveau en fonction des besoins.
- Fréquence
Ajuste la phase de l'horloge d'échantillonnage de pixels en fonction du signal entrant. Régler la phase si un bruit est audible.
Utiliser le curseur pour régler le niveau en fonction des besoins.
- Tracking
Ajuste la fréquence de l'horloge d'échantillonnage de pixels. Un vacillement ou une bande verticale indique un Tracking médiocre.
Utiliser le curseur pour régler le niveau en fonction des besoins.
- Synchro auto
Permet d'ajuster la position horizontale et verticale de l'écran en fonction de la source d'entrée. Sélectionner entre **Allumé** ou **Eteint**.

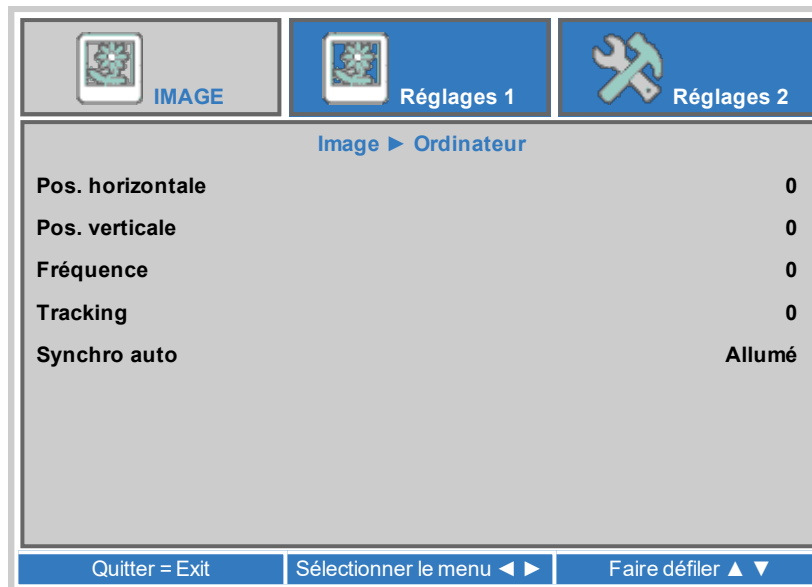

Remarques

Certains des paramètres du sous-menu Position et Phase, Fréquence, Tracking et Auto Sync, concernent uniquement la source d'entrée VGA. Ces paramètres ne sont pas disponibles si le projecteur utilise une source différente.



Régler la Fréquence juste après avoir réglé le Tracking.

Avancé

- Couleur brillante, Finesse
Utiliser le curseur pour régler le niveau en fonction des besoins.
- Gamma
Choisir une courbe de correction gamme de **1.8, 2.0, 2.2, 2.4, B&W, Linear**
Utilisée correctement, la correction **Gamma** permet d'améliorer le contraste tout en conservant un bon niveau de détails pour les noirs et les blancs.
Si une lumière ambiante excessive blanchit l'image et qu'il est difficile de voir les détails dans les zones sombres, diminuer la correction **Gamma** pour compenser. Cela améliore le contraste tout en maintenant un bon niveau de détails pour les noirs. Si au contraire l'image blanchit et perd en naturel, que des détails excessifs apparaissent dans les zones noires, augmenter ce paramètre.
- Température de couleurs
Choisir entre **Chaud, Normal, Froid**
- AGC vidéo
Sélectionner **Allumé (ON)** pour activer le contrôle automatique du gain pour la source vidéo.
- Saturation Vidéo, Teinte Vidéo
Régler la saturation et la teinte de la source vidéo.



- Equilibrage du blanc
Accéder au sous-menu pour modifier les paramètres.

Equilibrage du blanc

- Gain R, Gain V, Gain B
Régler la partie lumineuse de l'échelle pour les couleurs rouge, verte et bleue.
- Décalage R, Décalage V, Décalage B
Régler les niveaux de noir pour les couleurs rouge, verte et bleue.

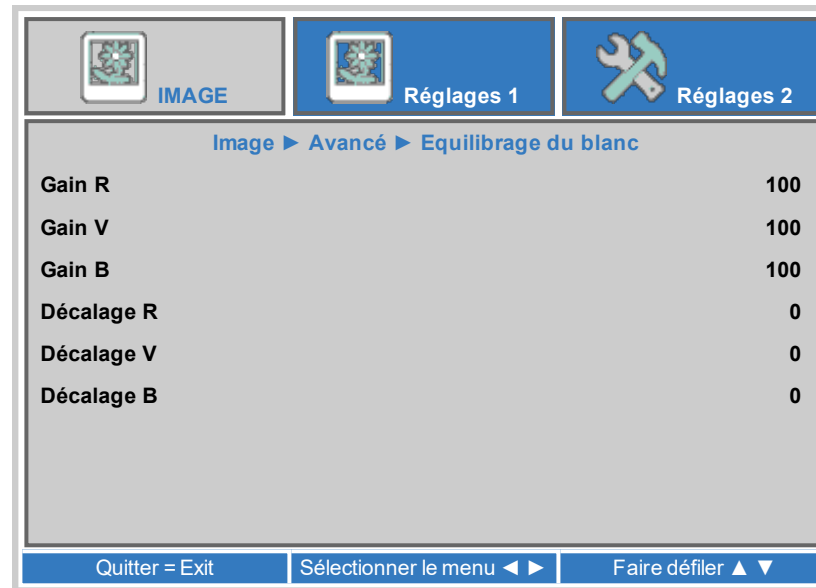

Remarques

Gestionnaire de couleurs

Accéder au sous-menu pour modifier les paramètres.

Régler les paramètres **Teinte**, **Saturation** et **Gain** pour chaque couleur afin d'améliorer la balance des couleurs de l'image projetée.

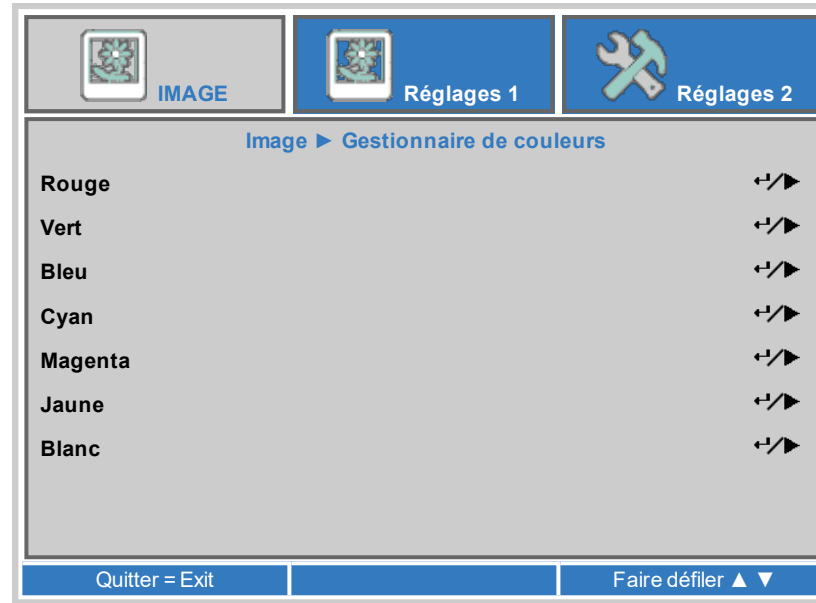

Remarques

Explications sur les paramètres de gestion des couleurs

Les niveaux de teinte, de saturation et de gain du menu Gestion des couleurs modifient les valeurs des couleurs comme suit :

1. **La teinte** spécifie la position de chaque couleur (rouge, jaune, vert, cyan, bleu et magenta) par rapport aux couleurs voisines.
2. **La Saturation** spécifie le niveau de blanc dans chaque couleur (c.-à-d. à quel point chaque couleur est « pâle »).
3. **Le Gain** contrôle la quantité de lumière dans chaque couleur, c.-à-d. que le gain le plus bas produit du noir.

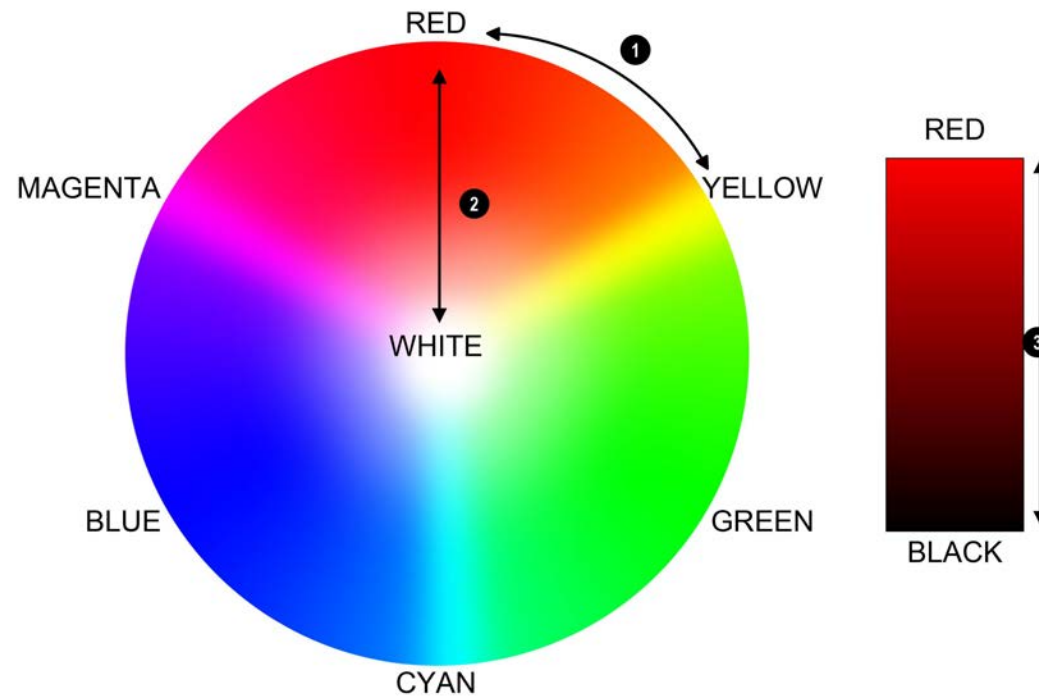

Remarques

Réglages 1

- Source
Accéder au sous-menu pour modifier les paramètres. Choisir entre **HDMI 1**, **HDMI 2**, **HDMI 3**, **MHL**, **VGA** (Entrée ordinateur), **Vidéo composite** et **HDBaseT**.
- Projection
Choisir entre **Bureau avant**, **Bureau arrière**, **Plafond avant** et **Plafond arrière**.
- Audio, Alignement
Accéder au sous-menu pour modifier les paramètres.
- Paramètre IR
Activer les capteurs de la télécommande à infrarouge du projecteur. Choisir entre **Tout**, **IR avant** et **IR arrière**
- Avancé 1, Avancé 2
Accéder au sous-menu pour modifier les paramètres.

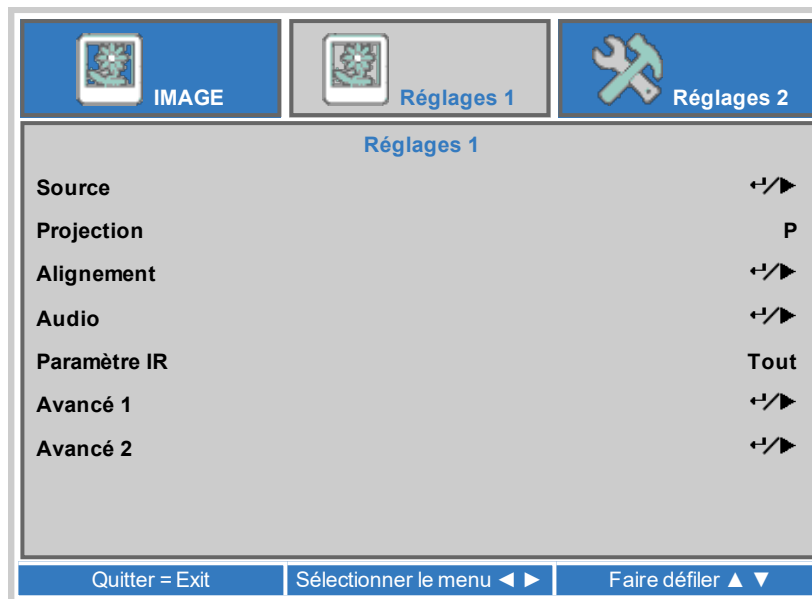

Remarques

Audio

- **Volume**
Permet de régler le volume de sortie des sorties audio droite et gauche. Utiliser le curseur pour régler le niveau en fonction des besoins.
- **Muet**
Permet de couper le volume de sortie des sorties audio droite et gauche. Paramétrer sur **Allumé** ou **Éteint**.
- **MIC**
Permet de mettre un micro connecté sur **Allumé** ou **Éteint**.
- **Volume MIC**
Permet de régler le niveau de volume du micro. Utiliser le curseur pour régler le niveau en fonction des besoins.

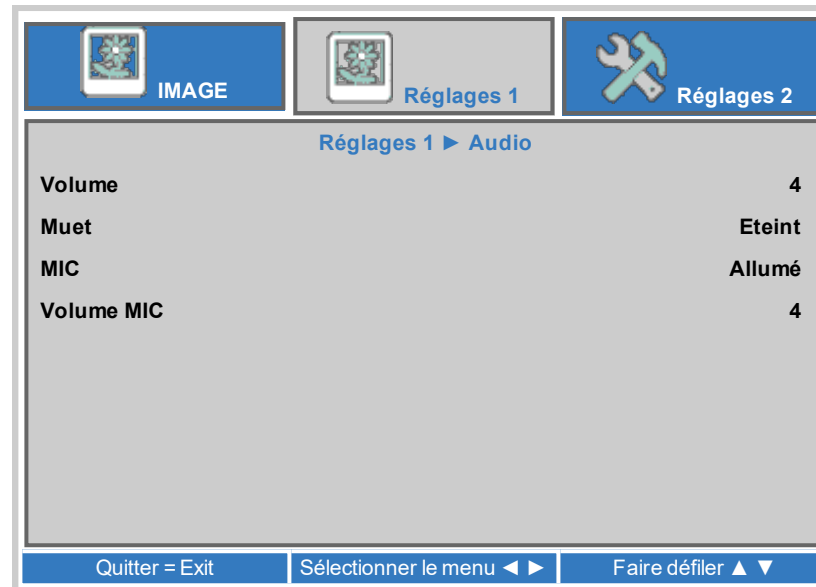
**Remarques****Alignement**

- **Format de l'image**
Paramétrer le format de l'image projetée. Choisir entre **Renseigner, 4:3, 16:9, Boîte aux lettres, Natif, 2.35:1**.
- **Zoom numérique**
Ajuster pour zoomer au centre de l'image. Utiliser le curseur pour régler le niveau en fonction des besoins.
- **Centrer l'objectif**
Centrer l'objectif
- **Correction de trapèze, 4 coins**
Accéder au sous-menu pour modifier les paramètres.



Correction de trapèze

Utiliser ce paramètre pour compenser toute déformation de l'image provoquée par un positionnement du projecteur différent de celui de l'écran sur le plan horizontal ou vertical.

Paramètres de la correction de trapèze

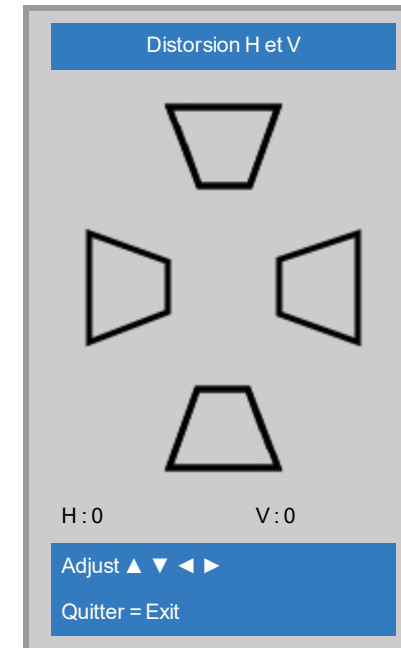

Remarques



La correction du trapèze réduira la résolution de l'image d'origine.

1. **Projecteur vers la gauche** Le projecteur est positionné sur la gauche de l'écran. Pour corriger, appliquer une valeur **de correction de trapèze horizontale positive** à l'aide du bouton fléché **DROITE**.
2. **Projecteur vers la droite** Le projecteur est positionné sur la droite de l'écran. Pour corriger, appliquer une valeur **de correction de trapèze horizontale négative** à l'aide du bouton fléché **GAUCHE**.
3. **Projecteur haut** Le projecteur est positionné au-dessus de l'écran en angle descendant. Pour corriger, appliquer une valeur **de correction de trapèze verticale négative** à l'aide du bouton fléché **BAS**.
4. **Projecteur bas** Le projecteur est positionné en dessous de l'écran en angle ascendant. Pour corriger, appliquer une valeur **de correction de trapèze verticale positive** à l'aide du bouton fléché **HAUT**.
5. **Projecteur droit** Le projecteur est directement en face de l'écran, à angle droit aussi bien sur le plan vertical qu'horizontal. Aucune correction n'est nécessaire.

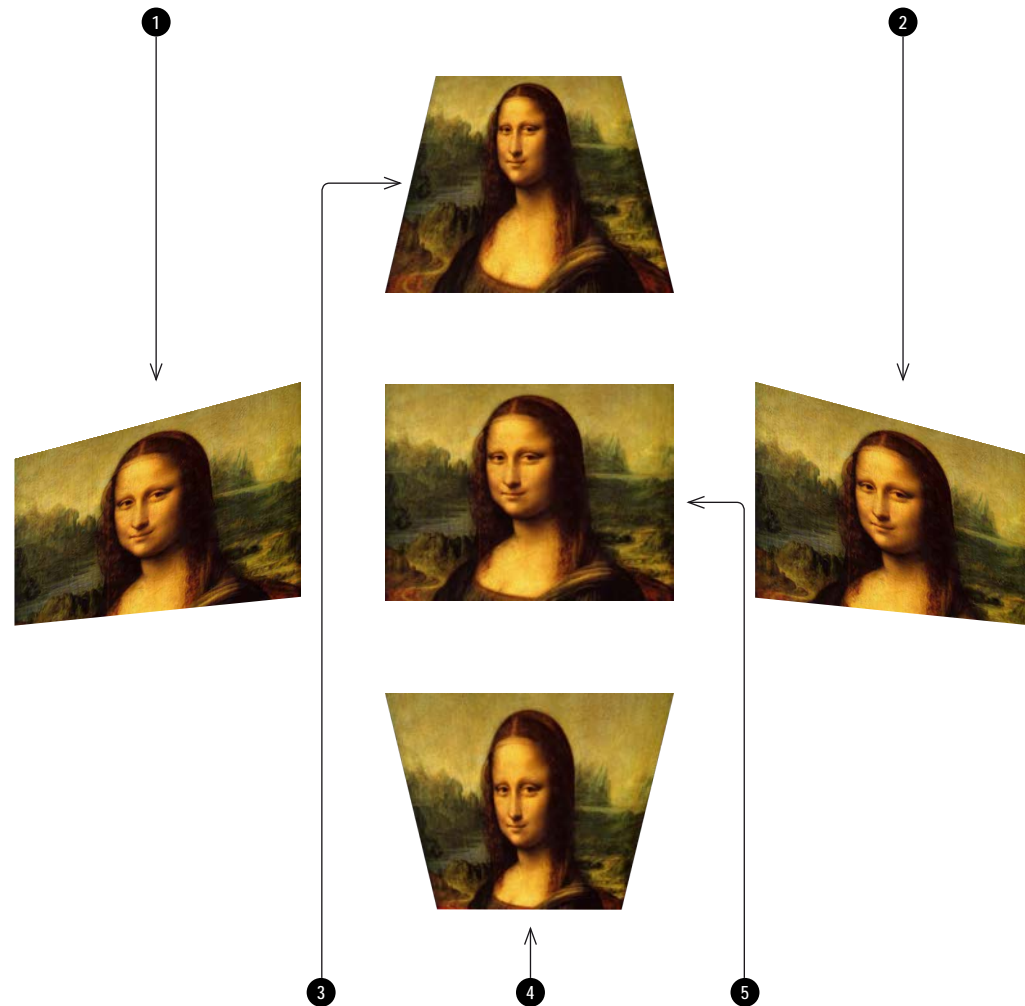

Corrections de trapèze horizontales et verticales

Remarques

Exemple de correction de trapèze

Le projecteur est positionné sur un plan angulaire

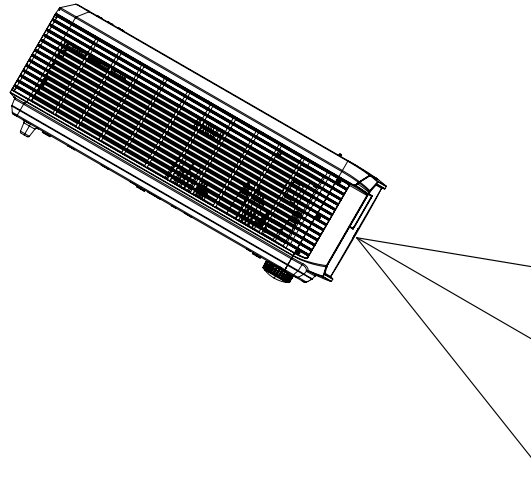

L'image qui en résulte est déformée



L'image est corrigée en appliquant une correction de trapèze



Remarques

4 coins

Pour chaque angle, appliquer la correction horizontale et/ou verticale nécessaire pour redonner à l'image sa forme rectangulaire.

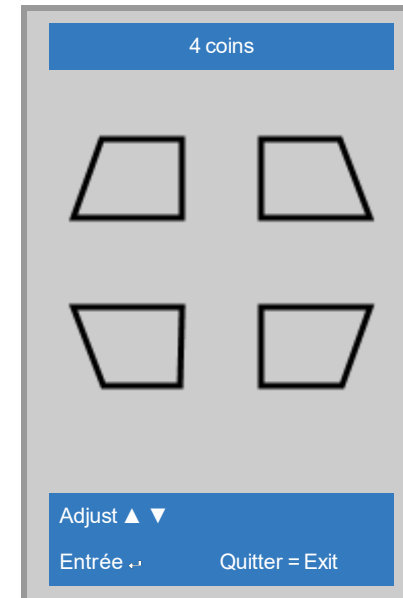

*Les corrections des angles permettent de configurer facilement les installations inhabituelles et les formes d'écrans irrégulières qui peuvent déformer l'image. Pour appliquer une correction similaire (mais moins souple) tout en préservant le format natif de l'image, utiliser le menu **Correction de trapèze**.*

Avancé 1

- **Language**
Choisir une langue pour l'OSD (affichage sur l'écran) parmi les 27 langues OSD disponibles.
- **Verrou de sécurité**
Permet de modifier le verrou de sécurité en **Allumé** ou **Éteint**
- **Ecran vierge**
Sélectionner une couleur pour la fonction d'écran vierge commandée par la télécommande. Choisir entre **Vierge, Rouge, Vert, Bleu** ou **Blanc**.
- **Logo Splash**
Sélectionner le logo qui s'affichera au démarrage. Choisir entre **Standard, Noir** ou **Bleu**.
- **Sous-titrage**
Permet de modifier le sous-titrage en **Allumé** ou **Éteint**.
- **Clavier Verrouillé**
Permet de verrouiller les touches du clavier de la télécommande. Appuyer sur la touche ▼ sur la télécommande pendant 5 secondes pour réactiver les touches du clavier.
- **Paramètres 3D**
Accéder au sous-menu pour modifier les paramètres.

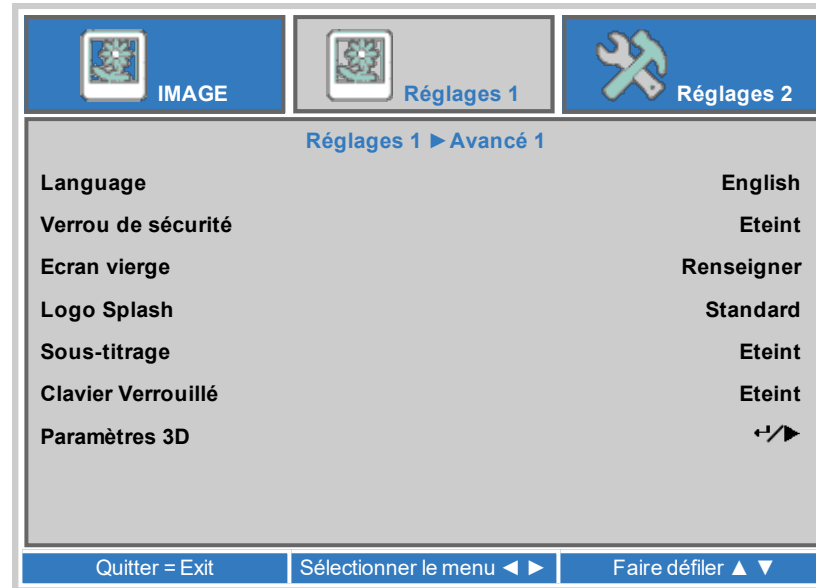
**Remarques**

Paramètres 3D

- 3D
Choisir **DLP-Link** en cas d'utilisation de lunettes 3D à obturateur. Choisir **IR** en cas d'utilisation de lunettes 3D à infrarouge.
- Inversion 3D Sync
Choisir **Allumé** pour intervertir les images de l'œil gauche et de l'œil droit, si elles sont affichées dans le mauvais ordre.
- Formats 3D
Choisir le format 3D approprié. Choisir entre **Conditionnement de la trame**, **Haut et Bas**, **Côte à côte**, **Trame séquentielle** et **Auto**.

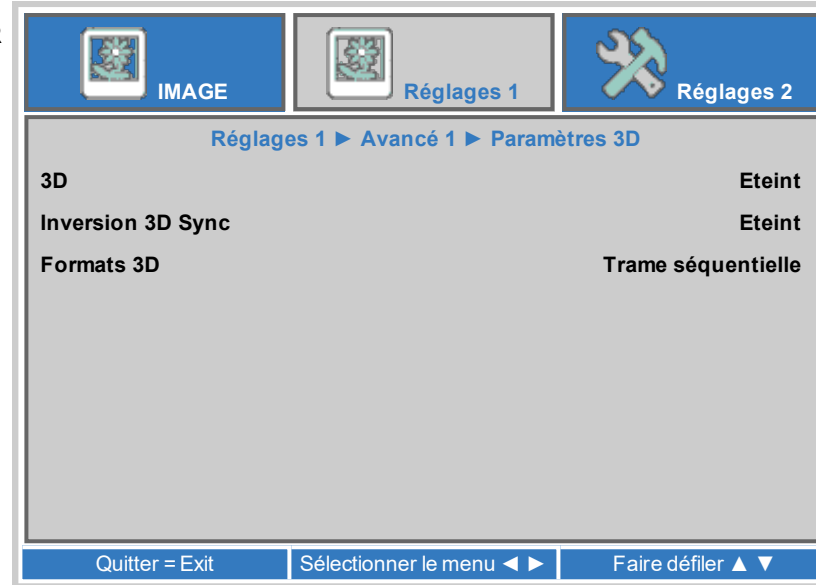



Remarques

 Vous devez connecter un émetteur à infrarouge lorsque vous utilisez 3D IR (lunettes 3D actives) ou avoir recours à un système ZScreen (lunettes 3D polarisées passives).

 Si la 3D est réglée sur **Éteint**, aucun des autres paramètres 3D ne sera disponible.

 Voir *Connexions 3D* sur la page 37 pour de plus amples informations à propos des formats 3D pris en charge.

 Également : Voir *Types de 3D* sur la page d'en face

 Voir *Formats 3D* sur la page 81 pour les résolutions 3D et les fréquences d'images.

Types de 3D

Pour afficher une image 3D, il est au préalable nécessaire de sélectionner le format 3D de la source :

- **Conditionnement de la trame**
- **Côte à côte**
- **Haut/Bas**

Temporisation de sortie 3D Sync n'a à être réglé qu'une seule fois pour optimiser l'image en fonction des lunettes utilisées.

Inversion 3D Sync

Les images 3D sortantes vont par paires ; l'image dominante est présentée en premier. Vous pouvez décider quelle image doit être l'image dominante.

Par convention, le réglage par défaut est **Gauche**.

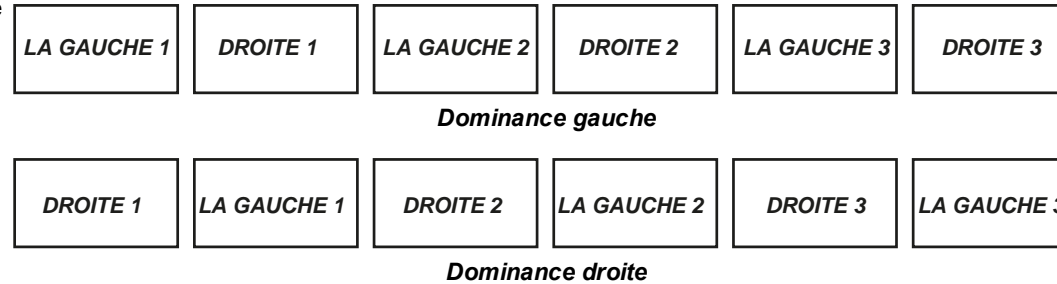

Avancé 2

- Séquences internes
Sélection d'un modèle de test à afficher. Choisir entre : Rampes RGB, Barres de couleur, Barres de mesure, Panneau de vérification, Grille, Lignes horizontales, Lignes verticales, Lignes diagonales, Rampe horizontale, Rampe verticale, Blanc, Rouge, Vert, Bleu, Noir, *Aucun*.
- Déplacement image H
Utiliser le curseur pour régler le niveau en fonction des besoins.
- Déplacement image V
Utiliser le curseur pour régler le niveau en fonction des besoins.

IMAGE

Réglages 1

Réglages 2

Réglages 1 ► Avancé 2

Séquences internes	Aucun
Déplacement image H	0
Déplacement image V	0

Quitter = Exit
Sélectionner le menu ◀ ▶
Faire défiler ▲ ▼

Remarques



Voir *Connexions 3D* sur la page 37 pour des conseils sur les connexions d'entrée 3D.

Réglages 2

- Source auto
Si ce paramètre est réglé sur **Allumé (On)**, le projecteur recherchera automatiquement une source d'entrée active.
- Pas de signal arrêt (min)
Définir une durée d'attente (0 à 180 min) avant d'éteindre la source lumineuse en l'absence de signal d'entrée.
- Marche auto
Définir sur **On (Allumé)** pour mettre automatiquement le projecteur sous tension lorsque le câble d'alimentation est inséré. Lorsqu'il est défini sur **Off (Éteint)**, utiliser le bouton d'alimentation du panneau de commande ou les boutons On (Allumé) et Off (Éteint) de la télécommande pour allumer ou éteindre le projecteur.
- Mode Lumière
 - Le mode **Normal** réglera la puissance du laser sur 100 %.
 - Le mode **Éco** réduira la puissance du laser sur 80 %.
 - Le mode **Assombrissement** réduira la puissance du laser à 40 %.
 - Le mode **Assombrissement extrême** réduira la puissance du laser à 25 %.
 - Le mode **Éclairage personnalisé** activera les paramètres d'éclairage personnalisé et de luminosité constante.
 - Le mode **Luminosité constante** maintiendra la luminosité du projecteur jusqu'à ce que la puissance maximale du laser soit atteinte (cette puissance maximale du laser diminue au fil du temps). Par conséquent, plus le niveau d'alimentation défini pour la Luminosité constante est bas, plus la luminosité définie sera maintenue longtemps.
- Remise totale à 0
Appuyer sur  pour réinitialiser tous les paramètres sur les paramètres usine par défaut.
- Etat. Avancé 1, Avancé 2
Accéder au sous-menu pour modifier les paramètres.
- Lumière perso.
Ce paramètre est uniquement disponible si le **Mode Éclairage** est paramétré sur **Personnalisé**. Choisir une valeur entre 25 % et 100 % de la puissance du laser.



Remarques

Etat

Ce menu donne des informations sur l'entrée active et son format de signal, les heures totales de fonctionnement du laser, la version du logiciel du projecteur, le numéro d'identification de la télécommande et le numéro de série de ce projecteur.

Régles 2 > Etat	
Source active	RGB analogique
Informations vidéo	1 024 x 768 @ 60 Hz
Heures lampe	
Version du logiciel	
ID de la télécommande	Par défaut
Num de série	

Remarques

Réseau

- Etat Réseau
Affiche l'état actuel du réseau.
- DHCP, Adresse IP, Masque sub réseau, Passerelle, DNS
Régler **DHCP** sur **Allumé (On)** si l'adresse IP doit être assignée par un serveur DHCP, **ou sur Éteint (Off)** si elle doit être définie ici.
Si le **DHCP est sur Allumé**, il sera impossible de modifier les paramètres **Adresse IP, Masque sous-réseau, Passerelle** ou **DNS**.
Si le **DHCP est sur Éteint**, vous pouvez modifier l'**Adresse IP, le Masque sous-réseau, la Passerelle** et le **DNS** selon les besoins.
- Appliquer
Sélectionner pour appliquer tout changement à la configuration réseau

Régles 2 > Avancé 1 > Réseau	
Etat Réseau	Raccorder
DHCP	Eteint
Adresse IP	255.255.255.255
Masque sub réseau	255.255.255.255
Passerelle	255.255.255.255
DNS	255.255.255.255
Appliquer	↵

Avancé 2

- **Minuterie veille (min)**
Éteint le projecteur après un certain temps. Paramétrer le nombre de minutes pour la minuterie. La plage est comprise entre 0 et 600 minutes par incréments de 5 minutes.
- **Filtre source**
Vous permet d'activer ou de désactiver les connexions de sources d'entrée individuelles.
Accéder au sous-menu pour modifier les paramètres.

**Paramètres du filtre à air**

Ce projecteur ne nécessite pas de filtres à air. Le moteur optique est scellé.
Veuillez laisser les Paramètres du filtre à air sur le réglage usine par défaut.

**Remarques**

Utiliser le paramétrage de la plage de quantification pour les données RGB visualisées via le HDMI ou les ports d'affichage (Displayports). Les couleurs peuvent paraître délavées et les noirs paraître gris lorsque la plage de quantification ne correspond pas au format de la source.



L'écran peut afficher des couleurs anormales ou des problèmes de format lorsque le paramètre EDID HDMI incorrect est utilisé.



Pages Web servies

Les pages Web servies vous permettent de contrôler le projecteur à distance via un réseau local (LAN).

L'adresse IP par défaut est **10.10.10.10**.

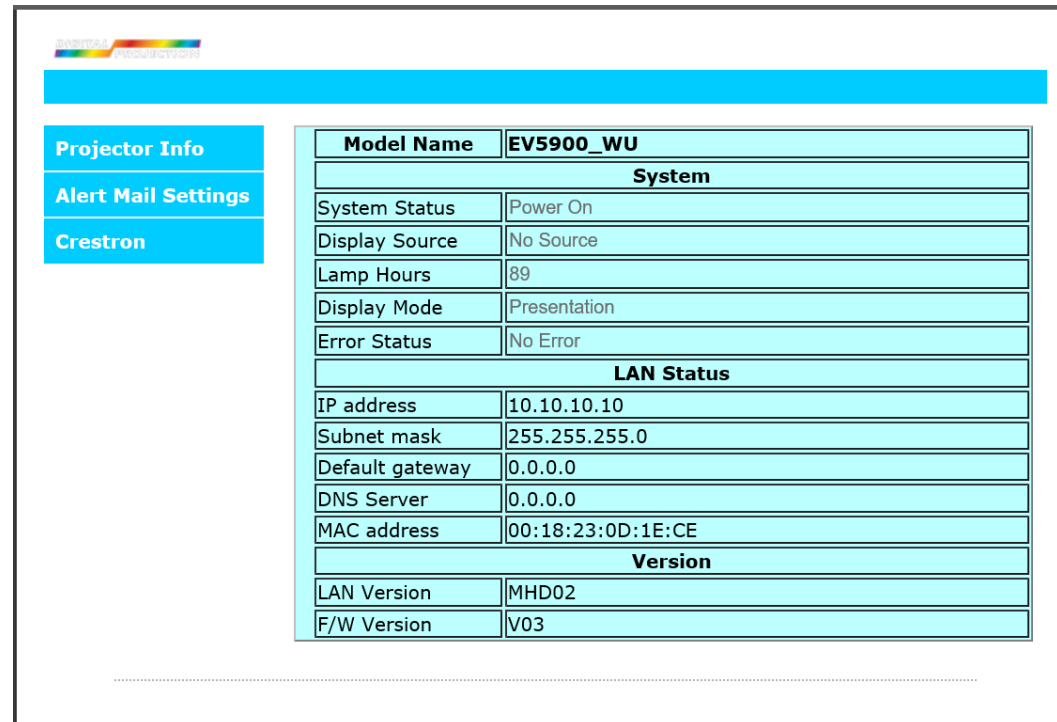

The screenshot displays the projector's web interface. On the left, there is a navigation menu with three items: "Projector Info", "Alert Mail Settings", and "Crestron". The main content area shows a table of system and LAN status information.

Model Name		EV5900_WU
System		
System Status	Power On	
Display Source	No Source	
Lamp Hours	89	
Display Mode	Presentation	
Error Status	No Error	
LAN Status		
IP address	10.10.10.10	
Subnet mask	255.255.255.0	
Default gateway	0.0.0.0	
DNS Server	0.0.0.0	
MAC address	00:18:23:0D:1E:CE	
Version		
LAN Version	MHD02	
F/W Version	V03	

Remarques

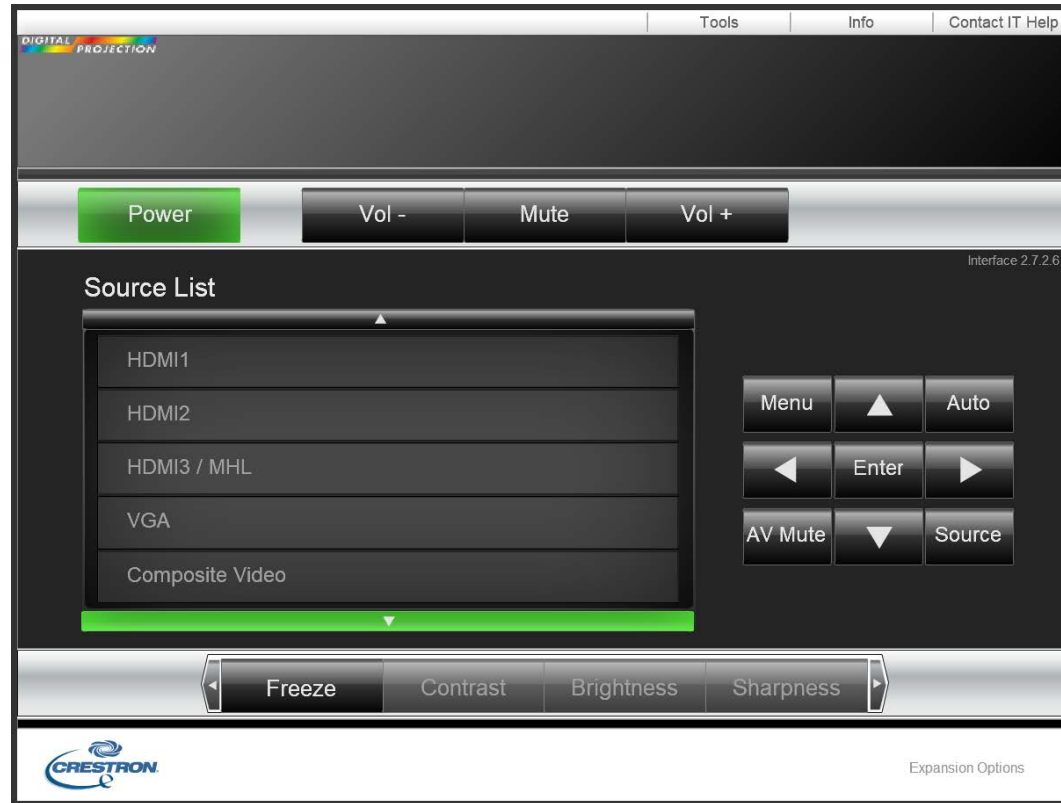

Remarques

DIGITAL PROJECTION

Tools | Info | Contact IT Help

Crestron Control IP Address <input type="text" value="192.168.0.2"/> IP ID <input type="text" value="5"/> Control Port <input type="text" value="41794"/> <input type="button" value="Send"/>	Projector Projector Name <input type="text"/> Location <input type="text" value="7A"/> Assigned To <input type="text" value="TT"/> <input type="button" value="Send"/> DHCP <input type="checkbox"/> DHCP Enabled IP Address <input type="text" value="10.10.10.10"/> Subnet Mask <input type="text" value="255.255.255.0"/> Default Gateway <input type="text" value="0.0.0.0"/> DNS Server <input type="text" value="0.0.0.0"/> <input type="button" value="Send"/>	User Password <input type="checkbox"/> Enabled New Password <input type="text"/> Confirm <input type="text"/> <input type="button" value="Send"/> Admin Password <input type="checkbox"/> Enabled New Password <input type="text"/> Confirm <input type="text"/> <input type="button" value="Send"/>
--	--	---

 Expansion Options

Remarques

Projector Info

Alert Mail Settings

Crestron

Send E-Mail

Enter the appropriate settings in the fields below:
(Your SMTP server may not require a user name or password.)

SMTP Server: **Port:**

User Name:

Password:

From:

To:

CC:

E-mail Alert Options:

Fan lock :	<input checked="" type="checkbox"/>	Over_Heat:	<input checked="" type="checkbox"/>
Case Open:	<input checked="" type="checkbox"/>	Lamp Fail:	<input checked="" type="checkbox"/>
Lamp Hours Over:	<input checked="" type="checkbox"/>	Filter Hours Over:	<input checked="" type="checkbox"/>
Other Error:	<input checked="" type="checkbox"/>	Weekly Report:	<input type="checkbox"/>

DIGITAL 
PROJECTION

A Delta Associate Company

E-Vision Laser Série 5900

Vidéoprojecteur numérique à luminosité élevée

GUIDE DE RÉFÉRENCES



Annexe CH: A: Étiquettes produit

Projecteur

Remarques

DIGITAL PROJECTION DLP Projector / Projecteur
(數位投影機 / 數字投影機)

Model Name / Modèle(型號 / 型号): E-Vision Laser 5900 WUXGA
INPUT / Entrée(輸入 / 輸入): 100-240V ~ 50/60Hz 5.3A

This device complies with Part 15 of the FCC rules, Operation is subject to the following two conditions:
(1) This device may not cause harmful interference, and
(2) This device must accept any interference received, including interference that may cause undesired operation.
CAN ICES-3(B) / NMB-3(B).

Caution: Do not open, No user serviceable parts inside.
警告: 請勿打開外殼, 設備內無服務性維修之元件。
警告: 請勿打開外殼, 設備內無服務性維修之元件。
Cuidado: no abra la tapa. Niguna parte interna es reparable por Usuario.
Avertissement : ne pas ouvrir le couvercle. Le produit ne contient aucune pièce interne réparable par l'utilisateur.

FC CE c UL US LISTED 2K12 I.T.E. E134786 CCC 10

Digital Projection Limited Made in China/製造地: 中國/製造地: 中國 3264663300 XXXXX XXXXX

Étiquette d'identification des fabricants



Étiquette d'ouverture du laser

Complies with FDA performance standards for laser products except for deviations pursuant to Laser Notice No. 50, dated June 24, 2007

LASER RADIATION
AVOID DIRECT EYE EXPOSURE
CLASS 3R LASER PRODUCT
Emitted wavelength : 450-460 nm
Max. Pulse energy: 0.698 mJ, Pulse duration: 1.34 ms

雷射輻射 避免眼睛受到直接照射 3R類雷射產品
波長: 450-460 nm
最大脈衝能量: 0.698 mJ, 脈衝時間: 1.34 ms
激光辐射 避免眼睛受到直接照射 3R类激光产品
波长: 450-460 nm
最大脉冲能量: 0.698 mJ, 脉冲时间: 1.34 ms

RAYONNEMENT LASER
EXPOSITION DIRECTE DANGEREUSE POUR LES YEUX
APPAREIL À LASER DE CLASSE 3R
longueur d'onde : 450-460nm
maximum énergie de impulsion : 0.698 mJ,
durée de impulsion : 1.34 ms

GB 7247.1-2012 / IEC/EN 60825-1:2007

CLASS 1 LASER PRODUCT IEC/EN 60825-1:2014
PRODUIT LASER DE CLASSE 1 IEC/EN 60825-1:2014

3264663301

Étiquettes avec explications

E-Vision User Guides

Follow link for Projector Documentation
Suivre le lien pour accéder à la documentation du projecteur
Produktdokumentation finden Sie unter dem Link
この二次元バーコードをスキャンしてプロジェクターのデータを取得してください
请扫描条码来取得投影机的文件
프로젝터 설명서를 보려면 링크를 팔로우하십시오

Étiquette des guides utilisateur

Télécommande

Remarques



Étiquette de la télécommande

Emplacements des étiquettes

Projecteur

1. Emplacement du Symbole d'avertissement de danger et de l'Étiquette d'ouverture du laser sur le corps du projecteur.
2. Emplacement de l'Étiquette avec l'identifiant du fabricant et de l'Étiquette explicative avec la Déclaration de certification et la Déclaration de risque sur le corps du projecteur.

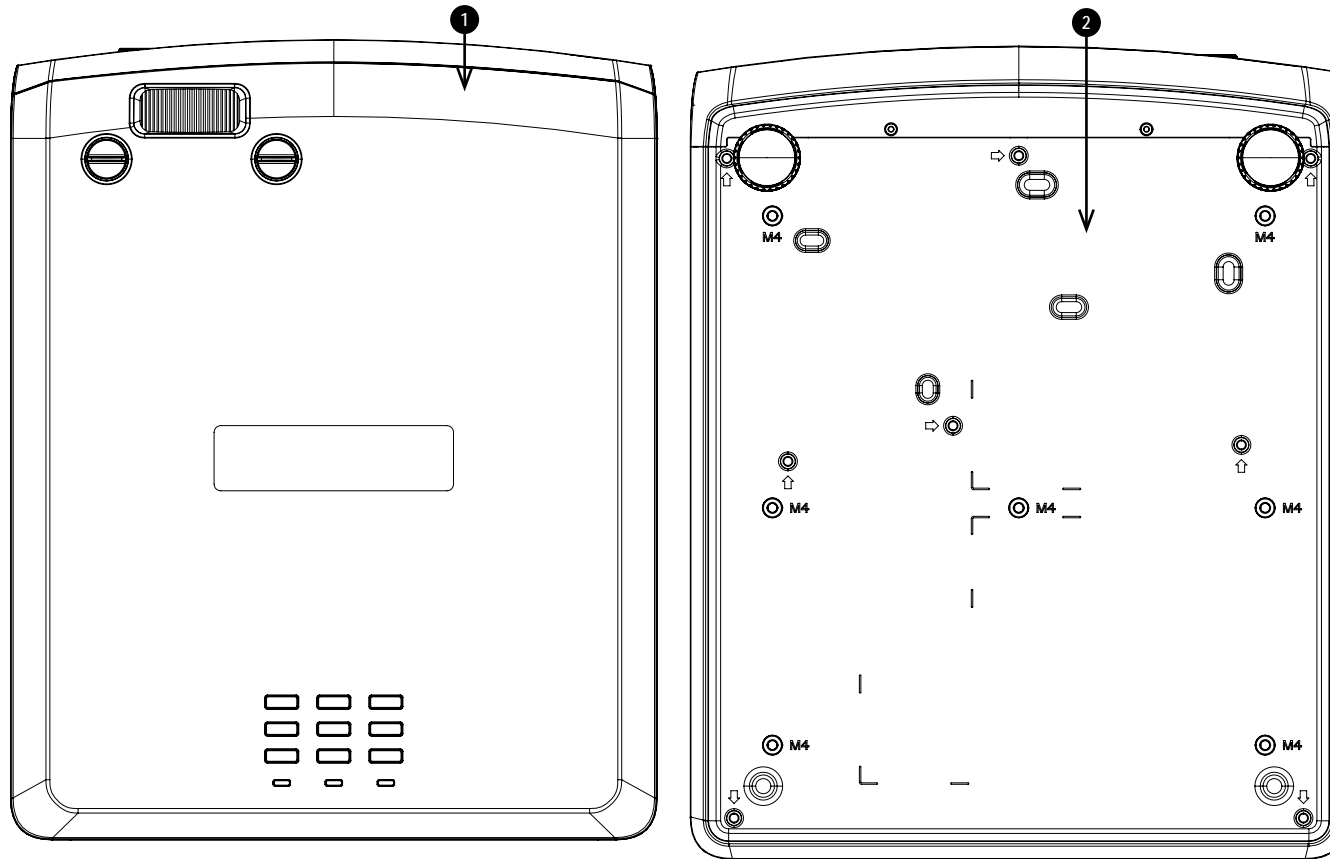

Remarques

Télécommande

1. Emplacement l'Étiquette de la télécommande au dos de la télécommande.

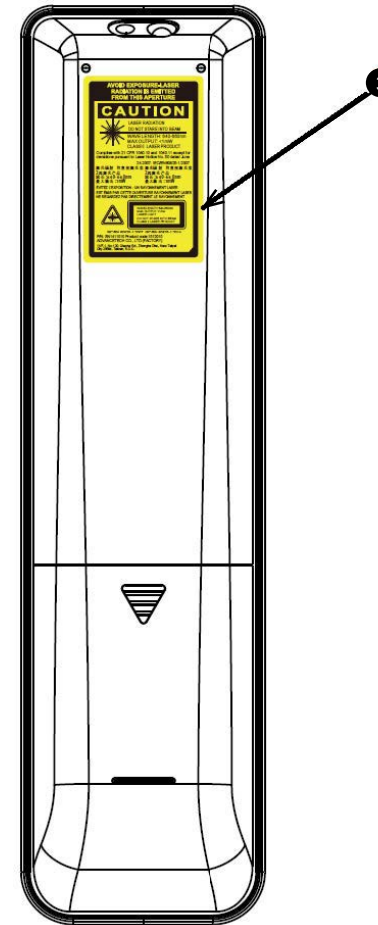
**Remarques**

Annexe CH: A: Exigences en matière d'écran

Ajustement de l'image sur l'affichage

Si l'image source fournie au projecteur est plus petite que la résolution WUXGA, l'image ne remplira pas l'affichage. Les exemples suivants vous indiquent comment afficher un certain nombre de formats courants, en fonction de la résolution de votre DMD™.

WUXGA images WUXGA affichées en pleine largeur

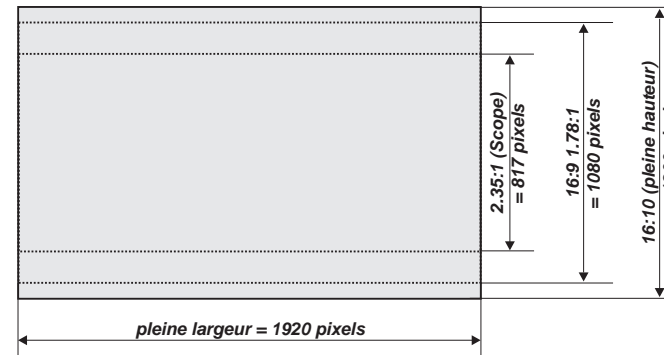

WUXGA images WUXGA affichées avec une hauteur de 1200 pixels

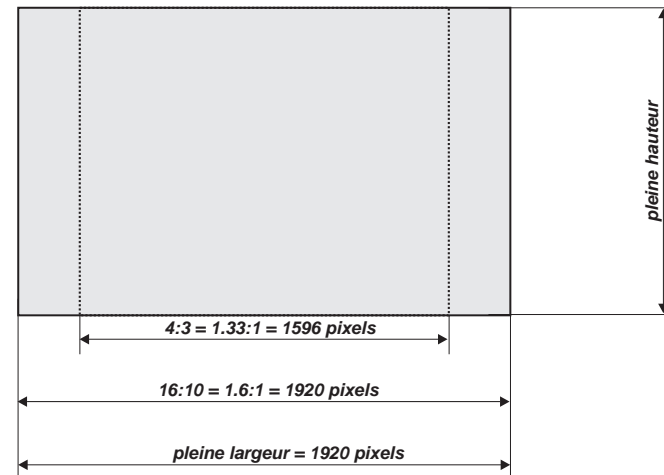

Remarques

WUXGA images WUXGA affichées en pleine hauteur

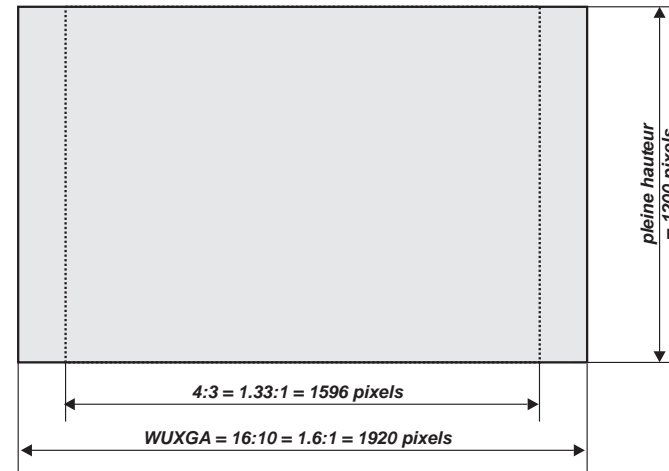

Remarques

Tailles de diagonales d'écran

Les tailles des écrans sont parfois indiquées en référence à leur diagonale (D). S'agissant de grands écrans et de distances de projection avec des formats d'image différents, il est plus pratique de mesurer la largeur (L) et la hauteur (H) de l'écran.

Les exemples de calculs ci-dessous expliquent comment convertir la taille de la diagonale pour obtenir la largeur et la hauteur, avec des formats d'image différents.

2.35:1 (Scope)

$$L = D \times 0,92 \quad H = D \times 0,39$$

1.85:1

$$L = D \times 0,88 \quad H = D \times 0,47$$

16:9 = 1.78:1

$$L = D \times 0,87 \quad H = D \times 0,49$$

16:10 = 1.6:1 (format d'image natif pour les WUXGA projecteurs)

$$L = D \times 0,85 \quad H = D \times 0,53$$

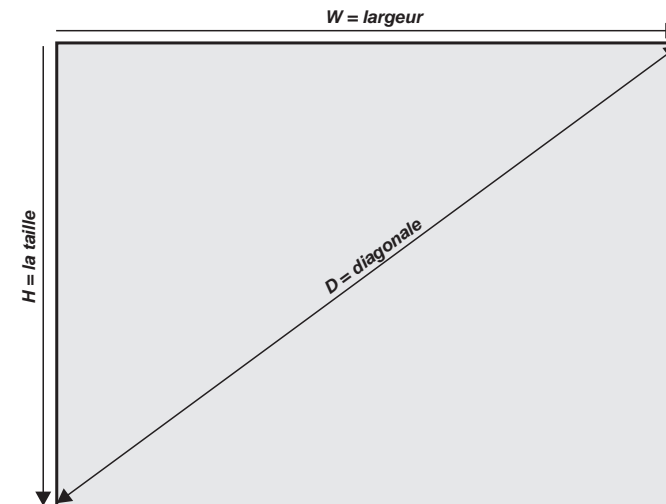

Annexe CH: A: Positionnement de l'image

La position normale du projecteur est au centre de l'écran. Toutefois, vous pouvez régler le projecteur au-dessus ou en dessous du centre, ou d'un côté, et ajuster l'image à l'aide de la fonction **Lens shift** (dite **décentrement vertical**) pour conserver une image géométriquement correcte.

Si un seul réglage sort des plages spécifiées sur la page suivante, vous pourriez obtenir un niveau de distorsion inacceptable, en particulier aux angles de l'image, car l'image passera à la périphérie de l'optique de l'objectif.

Si l'objectif doit être décentré dans deux sens à la fois, la plage maximum sans distorsion sera quelque peu inférieure, comme le montrent les illustrations.

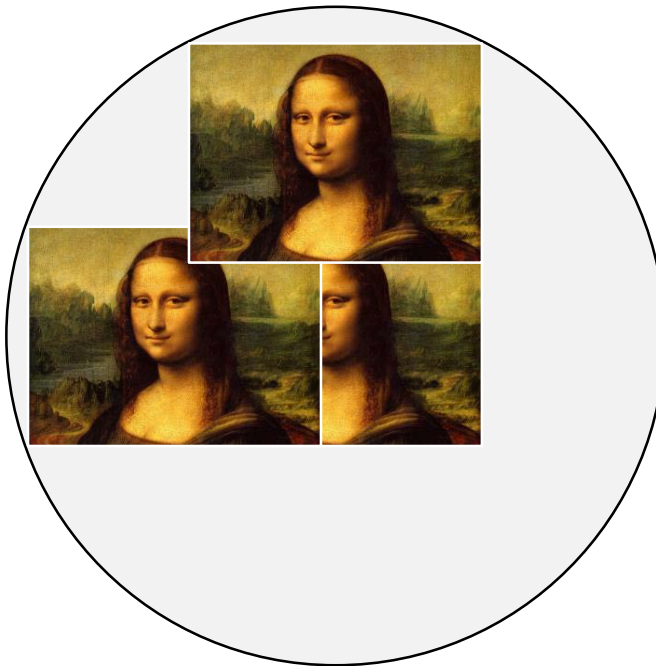

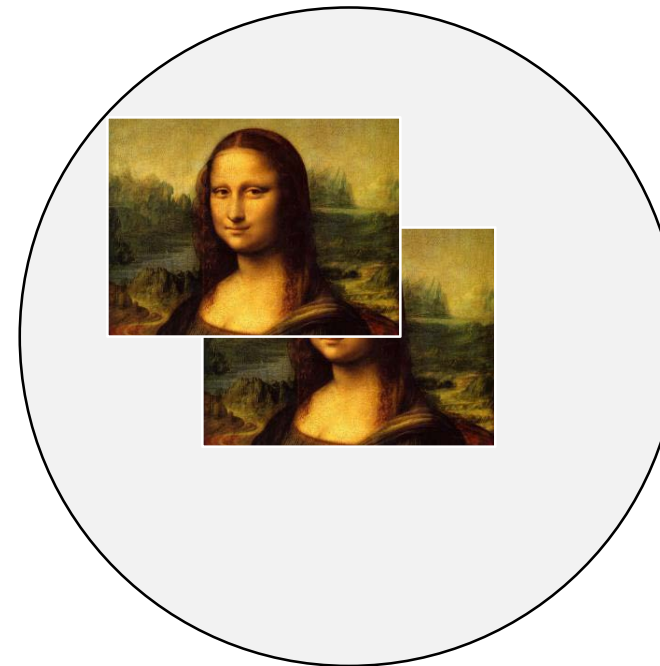

Décalage horizontal ou vertical complet



Le décalage combiné est réduit

Remarques

 See on page 1 pour obtenir davantage d'informations sur le déplacement de l'objectif.

 Dans la mesure du possible, placer le projecteur de sorte que l'objectif soit centré afin d'obtenir une qualité d'image optimale.

Annexe CH: A: Explications sur les formats d'image

L'apparence d'une image projetée sur l'écran dépend d'une combinaison des facteurs suivants :

- La résolution d'affichage est **WUXGA** avec une résolution 1200 x 1920, ce qui correspond à un format d'image de 16:10
- Le format d'image du signal d'entrée est généralement de **4:3**, **16:9** ou **16:10**.
- La valeur du paramètre **Format de l'image** du projecteur :
 - Les formats **16:9**, **4:3**, **16:10** et **5:4** étirent l'image au format d'image sélectionné. **Le format 16:9** laisse des barres noires en haut et en bas de l'écran (effet « boîte aux lettres » ou « letterboxing ») ; les formats **4:3** et **5:4** laissent des barres noires sur les côtés de l'écran (effet « pillarboxing »).
 - **Natal** affiche l'image avec son format d'origine, si celui-ci ne correspond pas au format d'origine du DMD™ ; l'image sera ensuite mise à l'échelle pour s'adapter à la largeur ou à la hauteur totale de l'écran.

Exemples de formats d'image

1. Zones d'écran non utilisées

Source : 4:3

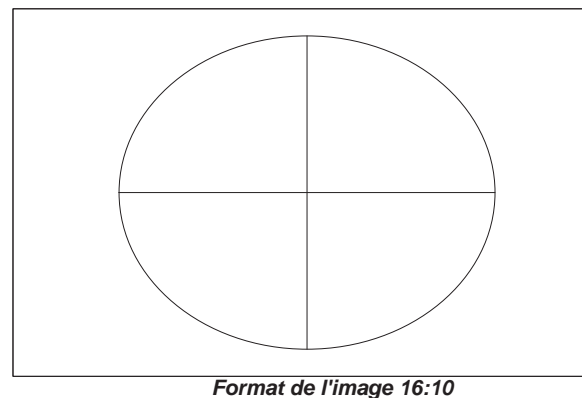
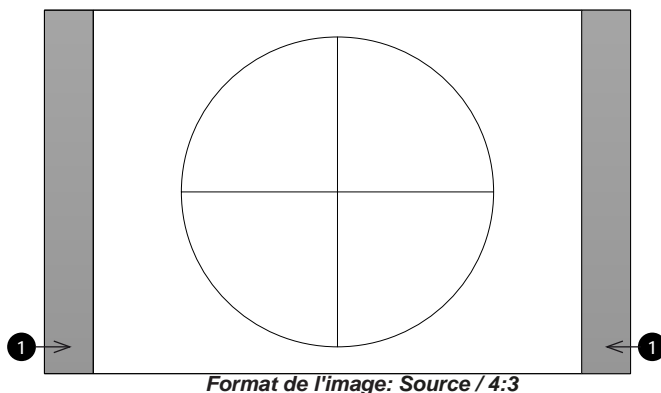

Remarques

Source : 16:9

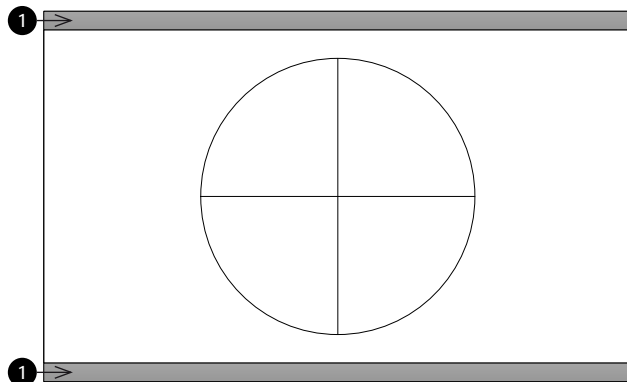

Format de l'image: Source / 16:9

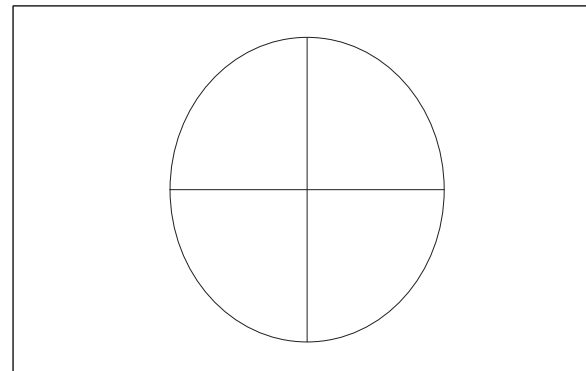

Format de l'image 16:10

Source : 16:10 (native)

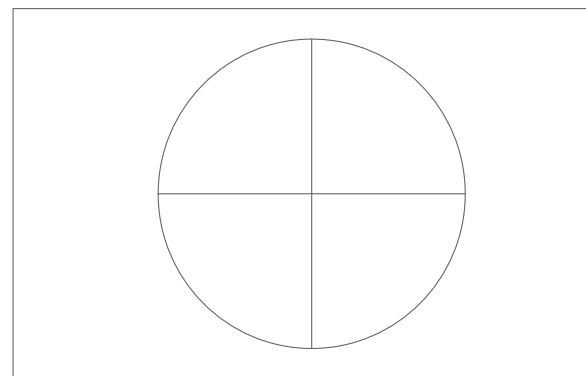

Format de l'image: Source / 16:10

Remarques

Annexe CH: A: Messages du témoin du projecteur

LED d'alimentation	Éclairage LED	Température LED	Message
Allumé en continu	Eteint	Eteint	Source lumineuse prête
Clignotement continu	Eteint	Eteint	Démarrage ou refroidissement
Eteint	1 Flash	Allumé en continu	T1 Température trop élevée
Eteint	2 Flashs	Allumé en continu	T2 Température trop élevée
Eteint	3 Flashs	Allumé en continu	T3 Température trop élevée
Eteint	4 Flashs	Allumé en continu	T4 Température trop élevée
Eteint	5 Flashs	Allumé en continu	T5 Température trop élevée
4 Flashs	Eteint	Eteint	Erreur du capteur de rupture thermique
5 Flashs	Eteint	Eteint	Erreur Source lumineuse
6 Flashs	1 Flash	Eteint	Erreur FAN1 (ventilateur)
6 Flashs	2 Flashs	Eteint	Erreur FAN2 (ventilateur)
6 Flashs	3 Flashs	Eteint	Erreur FAN3 (ventilateur)
6 Flashs	4 Flashs	Eteint	Erreur FAN4 (ventilateur)
6 Flashs	5 Flashs	Eteint	Erreur FAN5 (ventilateur)
6 Flashs	6 Flashs	Eteint	Erreur FAN6 (ventilateur)
6 Flashs	7 Flashs	Eteint	Erreur FAN7 (ventilateur)
6 Flashs	8 Flashs	Eteint	Erreur FAN8 (ventilateur)
6 Flashs	9 Flashs	Eteint	Erreur FAN9 (ventilateur)
6 Flashs	10 Flashs	Eteint	Erreur FAN10 (ventilateur)
2 Flashs	Eteint	Eteint	1W MCU détecte que le curvimètre ne fonctionne plus
7 Flashs	Eteint	Eteint	Boîtier ouvert
7 Flashs	1 Flash	Eteint	Objectif ouvert
8 Flashs	Eteint	Eteint	Erreur DMD
9 Flashs	Eteint	Eteint	Erreur de la roue chromatique
9 Flashs	1 Flash	Eteint	Erreur de la roue au phosphore

Remarques

En cas d'erreur, veuillez débrancher le cordon d'alimentation CA et attendre une (1) minute avant de redémarrer le projecteur.



Si les LED d'alimentation ou de source lumineuse clignotent toujours ou si la LED de surchauffe est allumée, veuillez contacter votre service après-vente régional Digital Projection Ltd.

Décalage vertical

L'image projetée par ce projecteur est décalée verticalement par rapport à la distance entre l'objectif et l'écran.

Veuillez vous référer au tableau ci-dessous pour tenir compte du décalage vertical lors de l'installation du projecteur.

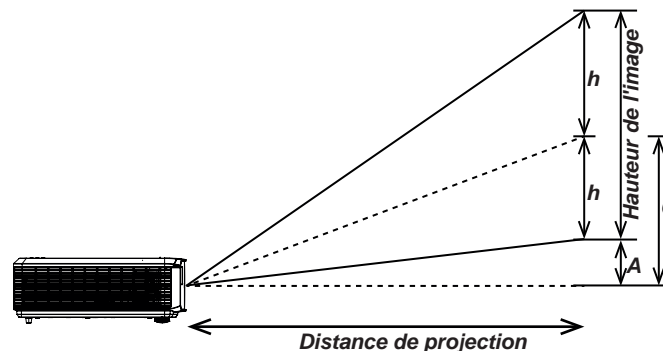

Remarques

Distance de projection et tableau des dimensions

Le décalage vertical (A) est la distance entre le bord inférieur de l'image et un plan parallèle au corps du projecteur et mesuré à partir du centre de l'objectif.

TR : 1,15~1,9, Décalage = 115 %

DISTANCE DE PROJECTION ET TABLEAU DES DIMENSIONS

Distance (m)	LARGEUR				TÉLÉ			
	1,5	2,5	3	5	1,5	2,5	3	5
Lignes diagonales (pouces)	60,6	100,9	121,1	201,9	36,7	611	73,3	122,2
Largeur de l'image (mm)	1 304,3	2 173,9	2 608,7	4 347,8	789,5	1 315,8	1 578,9	2 631,6
Hauteur de l'image (mm)	815,2	1 358	1 630,4	2 717,4	493,4	822,4	986,8	1 644,7
h (mm)	407,6	679,3	815,2	1 358,7	246,7	411,2	493,4	822,4
O (mm)	529,9	883,2	1 059,8	1 766,3	320,7	534,5	641,4	1 069,1
A (m)	122,3	203,8	244,6	407,6	74	123,4	148	246,7

$$Offset\% = ((O + h)/2h) * 100$$

$$O = A + h$$

$$h = imageheight/2$$

Annexe CH: A: Modes d'entrée de signal pris en charge*Remarques***Formats 2D**

Format du signal	Résolution	H-Sync	V-Sync	Composite	Composantes	RGB/BNC	HDMI	HDBase-T
		(kHz)	(Hz)	S Vidéo	(Analogues)	(Analogique)	(Numérique)	(Numérique)
NTSC		15,734	60	✓				
PAL/SECAM		15,625	50	✓				
VESA	640 x 400	37,9	85,08			✓	✓	✓
	720 x 400	31,5	70,1			✓	✓	✓
	720 x 400	37,9	85,04			✓	✓	✓
	640 x 480	31,5	60			✓	✓	✓
	640 x 480	37,9	72,8			✓	✓	✓
	640 x 480	37,5	75			✓	✓	✓
	640 x 480	43,3	85			✓	✓	✓
	800 x 600	35,2	56,3			✓	✓	✓
	800 x 600	37,9	60,3			✓	✓	✓
	800 x 600	46,9	75			✓	✓	✓
	800 x 600	48,1	72,2			✓	✓	✓
	800 x 600	53,7	85,1			✓	✓	✓
	800 x 600	76,3	120			✓	✓	✓
	1024 x 576	35,8	60			✓	✓	✓
	1024 x 600	37,3	60			✓	✓	✓
	1024 x 600	41,5	65			✓	✓	✓
	1024 x 768	48,4	60			✓	✓	✓
	1024 x 768	56,5	70,1			✓	✓	✓
	1024 x 768	60	75			✓	✓	✓
	1024 x 768	68,7	85			✓	✓	✓
	1024 x 768	97,6	120			✓	✓	✓
	1024 x 768	99	120			✓	✓	✓
	1152 x 864	67,5	75			✓	✓	✓
	1280 x 720	45	60			✓	✓	✓
	1280 x 720	90	120			✓	✓	✓
	1280 x 768	47,4	60			✓	✓	✓
	1280 x 768	47,8	59,9			✓	✓	✓
	1280 x 800	49,7	59,8			✓	✓	✓
	1280 x 800	62,8	74,9			✓	✓	✓

Format du signal	Résolution	H-Sync	V-Sync	Composite	Composantes	RGB/BNC	HDMI	HDBase-T
		(kHz)	(Hz)	S Vidéo	(Analogues)	(Analogique)	(Numérique)	(Numérique)
VESA	1280 x 800	71,6	84,9			✓	✓	✓
	1280 x 800	101,6	119,9			✓	✓	✓
	1280 x 1024	64	60			✓	✓	✓
	1280 x 1024	80	75			✓	✓	✓
	1280 x 960	60	60			✓	✓	✓
	1280 x 1024	91,1	85			✓	✓	✓
	1280 x 960	85,9	85			✓	✓	✓
	1360 x 768	47,7	60			✓	✓	✓
	1400 x 1050	65,3	60			✓	✓	✓
	1440 x 900	55,5	59,9			✓	✓	✓
	1440 x 900	55,9	59,9			✓	✓	✓
	1440 x 900	70,6	75			✓	✓	✓
	1600 x 1200	75	60			✓	✓	✓
	1680 x 1050	64,7	59,9			✓	✓	✓
	1680 x 1050	65,3	60			✓	✓	✓
	1920 x 1200	74	60			✓	✓	✓
1920 x 1080	67,5	60			✓	✓	✓	
Mac d'Apple	640 x 480	35	66,7			✓	✓	✓
	832 x 624	49,7	74,5			✓	✓	✓
	1024 x 768	60,2	74,9			✓	✓	✓
	1152 x 870	68,7	75,1			✓	✓	✓
SDTV	480i	15,734	60		✓		✓	✓
	576i	15,625	50		✓		✓	✓
EDTV	576p	31,3	50		✓		✓	✓
	480p	31,5	60		✓		✓	✓
HDTV	720p	37,5	50		✓		✓	✓
	720p	45	60		✓		✓	✓
	1080i	33,8	60		✓		✓	✓
	1080i	28,1	50		✓		✓	✓
	1080p	27	24		✓		✓	✓
	1080p	28	25		✓		✓	✓
	1080p	33,7	30		✓		✓	✓
	1080p	56,3	50		✓		✓	✓
1080p	67,5	60		✓		✓	✓	

Remarques

Formats 3D

Résolution	Fréq. (Hz)	HDMI 1/2	HDBase-T (Numérique)	Remarques
1280 x 720	50	✓	✓	Haut et bas
1280 x 720	60	✓	✓	Haut et bas
1280 x 720	50	✓	✓	Conditionnement de la trame
1280 x 720P	60	✓	✓	Conditionnement de la trame
1920 x 1080i	50	✓	✓	Côte à côte (moitié)
1920 x 1080i	60	✓	✓	Côte à côte (moitié)
1920 x 1080	24	✓	✓	Haut et bas
1920 x 1080	24	✓	✓	Conditionnement de la trame
1920 x 1080i	50	✓	✓	Côte à côte (moitié), mode SBS activé
1920 x 1080i	60	✓	✓	Côte à côte (moitié), mode SBS activé
1280 x 720	50	✓	✓	Côte à côte (moitié), mode SBS activé
1280 x 720	60	✓	✓	Côte à côte (moitié), mode SBS activé
1920 x 1080i	50	✓	✓	Haut et bas, mode TAB activé
1920 x 1080i	60	✓	✓	Haut et bas, mode TAB activé
1280 x 720	50	✓	✓	Haut et bas, mode TAB activé
1280 x 720	60	✓	✓	Haut et bas, mode TAB activé
480i		✓	✓	HQFS, le format 3D est la Trame séquentielle

Remarques

Annexe CH: A: Précisions sur le câblage

Entrées et sorties de signal

HDMI

Connecteur de type A 19 broches

1. Données TMDS 2+
2. Bouclier données TMDS 2 (masse)
3. Données TMDS 2-
4. Données TMDS 1+
5. Bouclier données TMDS 1 (masse)
6. Données TMDS 1-
7. Données TMDS 0+
8. Bouclier données TMDS 0 (masse)
9. Données TMDS 0-
10. Horloge+ TMDS
11. Bouclier horloge TMDS (masse)
12. Horloge- TMDS
13. CEC
14. non connecté
15. SCL (horloge DDC)
16. SCA (données DDC)
17. Bouclier DDC/CEC (masse)
18. Alimentation +5 V
19. Détection de connexion à chaud

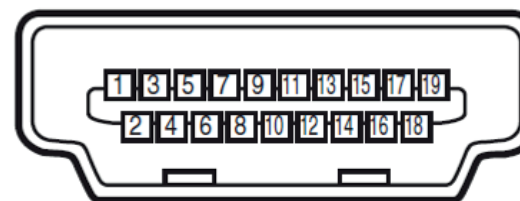

HDMI : vue des broches du connecteur pour le panneau

Entrée HDBaseT

Prise RJ45.

1. DONNÉES 0+
2. DONNÉES 0-
3. DONNÉES 1+
4. DONNÉES 2+
5. DONNÉES 2-
6. DONNÉES 1-
7. DONNÉES 3+
8. DONNÉES 3-

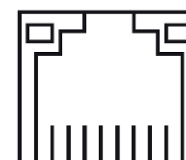

87654321

HDBase-T

Remarques

Entrée VGA

1. Entrée rouge
2. Entrée vert
3. Entrée bleue
4. non connecté
5. non connecté
6. À la terre
7. À la terre
8. À la terre
9. Alimentation +5 V
10. À la terre
11. À la terre
12. VGA_SDA
13. H-Sync
14. V-Sync
15. VGA_SCL
16. À la terre

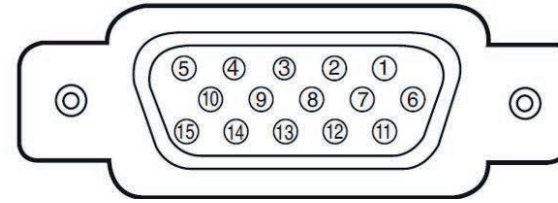
**VGA : vue des broches du connecteur pour le panneau****Connexions des commandes****LAN**

Prise RJ45

1. TX+
2. TX-
3. TXC
4. Masse
5. Masse
6. RXC
7. RX+
8. RX-

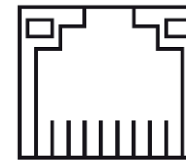

87654321

LAN : vue des broches du connecteur pour le panneau**Remarques**

 Une seule connexion à distance (RS232 ou LAN) doit être utilisée à la fois.

RS232

Connecteur de type D 9 broches

1. non connecté
2. Réception de données (RX)
3. Émission de données (TX)
4. non connecté
5. À la terre
6. non connecté
7. Court-circuit avec broche 8
8. Court-circuit avec broche 7
9. non connecté

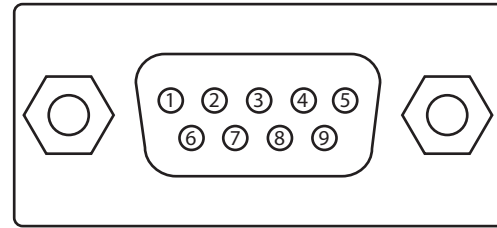

RS232 : vue des broches du connecteur mâle pour le panneau

Remarques

Annexe CH: A: Glossaire des termes**Remarques****1****1080p**

Une résolution HDTV qui correspond à 1920 x 1080 pixels (un format d'image d'écran large de 16:9).

4**4K-UHD**

La résolution 4K-UHD de 3840 × 2160 est la résolution 4K dominante utilisée dans les secteurs des médias et des écrans grand public. Cette résolution a un format d'image de 16:9, avec un total de 8 294 400 pixels.

B**Balayage progressif**

Une méthode d'actualisation de l'image : les lignes de chaque trame sont tracées séquentiellement, sans entrelacement.

Boîte aux lettres (letterboxing)

Les bandes noires situées en haut et en bas de l'image. Le format « boîte aux lettres » apparaît lorsqu'une image plus large est affichée sur une trame plus étroite sans modifier le format de l'image d'origine.

Bordure de miroirs

Zone autour de la périphérie du DMD™ contenant des miroirs inactifs. La bordure de miroirs peut provoquer des artefacts, par exemple lors du processus de fusion du bord.

Bruit

L'interférence électrique affichée à l'écran.

C**C**

Également appelée « Chrominance », il s'agit de la composante, ou de la paire de composantes, d'un signal Vidéo composante qui décrit les informations relatives à la différence de couleurs.

Champ

Dans une vidéo entrelacée, une partie de l'image qui est numérisée séparément. Un champ est un ensemble de toutes les lignes impaires ou de toutes les lignes paires au sein du cadre.

Remarques**Chrominance**

Également appelée « C », il s'agit de la composante, ou de la paire de composantes, d'un signal Vidéo composante qui décrit les informations relatives à la différence de couleurs.

Contraste (commande électronique)

L'ajustement du point blanc de l'image sans affecter le point noir. Cela augmente la plage d'intensité de l'image affichée.

Contraste (optique)

La différence d'intensité entre les zones les plus sombres et les plus claires de l'écran.

Couleurs primaires

Trois couleurs dont deux ne peuvent pas être mélangées pour obtenir la troisième. Dans les systèmes de télévision à couleurs additives, les couleurs primaires sont le rouge, le vert et le bleu.

Couper

Supprimer une partie de l'image projetée. Alternativement, insérer une image dans un cadre avec un format d'image différent en supprimant une partie de celle-ci. L'image est redimensionnée de sorte que sa longueur ou sa largeur soit égale à la longueur ou à la largeur du cadre, tandis que l'autre dimension s'est déplacée à l'extérieur du cadre ; la zone excédentaire est ensuite découpée.

Cr, Cb

Les signaux de différence de couleur utilisés avec un « Y » pour les entrées numériques de Vidéo composante. Ils fournissent des informations à propos de la couleur du signal. À ne pas confondre avec Pr, Pb.

D**DDC (Display Data Channel, ou canal des données d'affichage)**

Un lien pour les communications entre la source et le projecteur. Le DDC est utilisé sur les entrées HDMI, DVI et VGA. Le lien est utilisé par la source pour lire l'EDID stocké dans le projecteur.

Déchirure du bord

Un artefact observé dans une vidéo entrelacée où l'écran semble être divisé horizontalement. Les déchirures du bord apparaissent lorsque le flux vidéo n'est pas synchronisé avec le taux de rafraîchissement du dispositif d'affichage.

Désentrelacement

Le processus de conversion des signaux vidéo entrelacés en signaux progressifs.

DHCP (Dynamic Host Configuration Protocol, ou protocole de configuration dynamique des hôtes)

Le protocole réseau utilisé pour configurer les périphériques réseau afin qu'ils puissent communiquer sur un réseau IP, par exemple en attribuant une adresse IP.

Différence de couleurs

Dans les signaux Vidéo composante, la différence entre les couleurs spécifiées et la composante luminance. La différence de couleurs est égale à zéro pour les images monochromes.

Distance de projection

La distance entre l'écran et le projecteur.

DMD™ (Digital Micromirror Device™)

L'outil optique qui transforme le signal électronique de la source d'entrée en une image optique projetée sur l'écran. Le DMD™ d'un projecteur a une résolution fixe, ce qui affecte le format de l'image projetée. Un Digital Micromirror Device™ (DMD™) est constitué de miroirs microscopiques mobiles. Chaque miroir, qui fait office de pixel, est suspendu entre deux montants par une mince charnière de torsion. Il peut être incliné pour produire un pixel clair ou foncé.

E**EDID (Extended Display Identification Data, ou données d'identification de l'affichage étendu)**

Les informations stockées dans le projecteur qui peuvent être lues par la source. EDID est utilisé sur les entrées HDMI, DVI et VGA, permettant à la source de configurer automatiquement les paramètres d'affichage optimaux.

EDTV (Enhanced Definition Television, ou télévision à résolution améliorée)

Un système de télévision numérique progressive avec une résolution inférieure à celle de la HDTV.

Entrelacement

Une méthode d'actualisation de l'image. L'écran est divisé en deux champs, l'un contenant chaque ligne horizontale impaire, l'autre contenant les lignes paires. Les champs sont ensuite actualisés alternativement. Dans les TV analogiques, l'entrelacement était couramment utilisé pour doubler le taux de rafraîchissement sans consommer de largeur de bande supplémentaire.

F**Format de l'image**

La relation de proportion entre la largeur et la hauteur de l'image projetée. Il est représenté par deux chiffres séparés par deux points, indiquant le rapport entre la largeur et la hauteur de l'image respectivement : par exemple, 16:9 ou 2.35:1. À ne pas confondre avec la résolution.

Fréquence de trame

Le nombre de trames affichées par seconde (fps). En télévision et vidéo, une fréquence de trame est la cadence à laquelle le dispositif d'affichage balaye l'écran pour « dessiner » la trame.

Fusion du bord

Une méthode pour la création d'une image combinée en fusionnant les bords adjacents de deux images individuelles ou plus.

Remarques

G**Gamma**

Une opération non linéaire utilisée pour coder et décoder la luminance. Elle est issue de la technologie du tube cathodique utilisé dans les téléviseurs traditionnels.

Gamme de couleurs

Le spectre des couleurs disponibles à l'affichage.

H**HDCP (High-bandwidth Digital Content Protection, ou protection des contenus numériques à large bande passante)**

Un schéma de cryptage utilisé pour protéger le contenu vidéo.

HDTV ou TVHD (télévision haute définition)

Un système de télévision avec une résolution plus élevée que les SDTV et EDTV. Il peut être transmis dans divers formats, notamment 1080p et 720p.

Hertz (Hz)

Cycles par seconde.

Hs + Vs

Synchronisation horizontale et verticale

I**Image fantôme**

Un artefact pour la visualisation d'images en 3D. Les images fantômes se produisent lorsqu'une image destinée à un œil est partiellement vue par l'autre œil. Les images fantômes peuvent être supprimées en optimisant le régime nocturne et le délai de synchronisation.

Image fluide

Une fonctionnalité qui peut afficher une source de résolution supérieure à la résolution native du projecteur sans perdre de données (pixels).

Intercalage

L'alternance entre les images vues par l'œil gauche et par l'œil droit lors de l'affichage en 3D.

L**LED (Light Emitting Diode, ou diode électroluminescente)**

Un composant électronique qui émet de la lumière.

Remarques

Lignes d'ajustement

Un motif appliqué à l'image là où son bord doit fusionner avec une autre image. Les lignes d'ajustement sont utilisées afin de positionner les projecteurs dans la matrice lors du processus de fusion du bord.

Lumen

Une unité photométrique de la puissance lumineuse. Pour les projecteurs, il est normalement utilisé pour spécifier la quantité totale de lumière visible émise.

Luminance

Également appelée « Y », il s'agit de la partie d'un signal Vidéo composante qui influence la luminosité, à savoir la partie noire et blanche.

Luminosité (commande électronique)

Une commande qui ajoute une valeur d'intensité fixe à chaque pixel de l'affichage, déplaçant l'intégralité de la plage des intensités affichées vers le haut ou le bas, et utilisée pour définir le point noir sur l'image (voir Contraste). Dans les signaux Vidéo composante, la luminosité est identique à la luminance.

Luminosité (optique)

Décrit la façon dont une image « lumineuse » projetée sur un écran apparaît à un observateur.

Lunettes actives 3D

Lunettes sans fil avec obturateurs LCD, fonctionnent sur batterie. Les informations de synchronisation sont communiquées aux lunettes au moyen d'un émetteur infrarouge (IR) ou de radiofréquence (RF) connecté au terminal Sync Out du projecteur. Les impulsions IR ou RF sont transmises par l'émetteur pour signaler que les images de l'œil gauche et de l'œil droit sont affichées. Les lunettes sont équipées d'un capteur qui détecte le signal de l'émetteur et synchronise les obturateurs de l'œil droit et de l'œil gauche avec l'image projetée.

Lunettes passives 3D

Les lunettes passives ne nécessitent aucune source d'alimentation pour fonctionner. La lumière avec une polarisation à gauche peut traverser le verre gauche, et la lumière avec une polarisation à droite peut traverser le verre droit. Ces lunettes sont utilisées conjointement avec un autre dispositif polarisant l'image, tel qu'un ZScreen.

M**Modèles de test**

Une image fixe spécialement préparée pour tester un système de projection. Il peut contenir diverses combinaisons de couleurs, de lignes et de formes géométriques.

Multiplification de la fréquence de trame

Pour empêcher les images 3D à faible fréquence de trame de vaciller, vous pouvez utiliser la multiplication de la fréquence de trame, ce qui augmente la fréquence de trame affichée par deux ou trois.

Remarques

N

NTSC (National Television Standards Committee, ou Comité du système de télévision nationale)

La norme américaine pour la télévision : 525 lignes transmises sur la base de 60 champs entrelacés par seconde.

O

Objectif anamorphique

Un objectif spécial qui, lorsqu'il est utilisé avec le format d'image TheaterScope, permet de regarder du contenu au format 2.35:1 dans une source 16:9.

OSD (affichage sur écran)

Les menus du projecteur qui vous permettent de régler divers paramètres.

Ouverture

L'ouverture de l'objectif qui détermine l'angle traversé par la lumière pour la focalisation.

P

PAL (Phase Alternate Line)

Le système de télévision utilisé au Royaume-Uni, en Australie et dans d'autres pays : 625 lignes transmises sur la base de 50 champs entrelacés par seconde.

Pillarboxing

Les bandes noires situées à gauche et à droite de l'image. Le format « Pillarboxing » apparaît lorsqu'une image plus étroite est affichée sur une trame plus large sans modifier le format de l'image d'origine.

Pixel

Version abrégée de « Picture Element » (élément d'image). L'unité de base d'une image. Les pixels sont disposés en lignes et en colonnes. Chaque pixel correspond à un micro-miroir dans le DMD™ ; les résolutions reflètent le nombre de pixels par ligne par le nombre de lignes. Par exemple, un projecteur 1080p contient 1080 lignes, chacune composée de 1920 pixels.

Pr, Pb

Les signaux de différence de couleur utilisés avec un « Y » pour les entrées analogiques de Vidéo composante. Ils fournissent des informations à propos de la couleur du signal. À ne pas confondre avec Cr, Cb.

Processus « Pulldown »

Le processus de conversion d'une séquence de film de 24 fps en une fréquence d'images vidéo (25 fps pour les systèmes PAL/SECAM, 30 fps pour le système NTSC) en ajoutant des images supplémentaires. Les projecteurs DP effectuent automatiquement le « Pulldown » inverse dans la mesure du possible.

Remarques

R**Rapport de projection**

Le rapport entre la distance de projection et la largeur de l'écran.

Régime nocturne

Temps inséré entre les images lors de l'utilisation de lunettes 3D actives afin d'éviter les images fantômes générées par le temps nécessaire pour passer de l'œil gauche à l'œil droit.

Résolution

Le nombre de pixels dans une image, généralement représenté par le nombre de pixels par ligne et par le nombre de lignes (par exemple, 1920 x 1200).

RGB (rouge, vert et bleu)

Un standard non compressé de Vidéo composante.

S**Saturation**

La quantité de couleur d'une image.

Scope

Un format d'image de 2.35:1.

SDTV (Standard Definition Television, ou télévision à résolution standard)

Un système de télévision entrelacé avec une résolution inférieure à celle de la HDTV. Pour les signaux PAL et SECAM, la résolution est de 576i ; pour le signal NTSC, elle est de 480i.

SECAM (Séquentiel couleur à mémoire)

Le système de télévision utilisé en France, en Russie et dans d'autres pays : 625 lignes transmises sur la base de 50 champs entrelacés par seconde.

Suppression (projection)

La possibilité de désactiver volontairement, c'est-à-dire de régler en noir, les zones situées autour des bords de l'image projetée. Parfois, il y est fait référence avec le terme « rideaux » car la suppression peut être utilisée pour supprimer une zone de l'image projetée littéralement sur les rideaux sur le côté de l'écran dans une salle de cinéma. Généralement, aucun redimensionnement ni aucune correction géométrique de l'image n'a lieu, et la partie « supprimée » de l'image est perdue. À ne pas confondre avec la suppression horizontale et verticale (signal vidéo).

Suppression (signal vidéo)

La section du signal vidéo où il n'existe aucune donnée vidéo active. À ne pas confondre avec la suppression (projection).

Remarques

Remarques**SX+**

Une résolution d'affichage de 1400 x 1050 pixels avec un format d'écran 4:3. (Version abrégée de SXGA +, qui signifie Super Extended Graphics Array Plus.)

Synchronisation

Un signal de synchronisation utilisé afin de coordonner une action.

T**Taux de balayage horizontal**

Le taux auquel les lignes du signal entrant sont actualisées. Le taux est défini par la synchronisation horizontale de la source et est mesuré en Hertz.

Taux de balayage vertical

Le taux auquel les trames du signal entrant sont actualisées. Le taux est défini par la synchronisation verticale de la source et est mesuré en Hertz.

Teinte

La graduation (balance rouge/vert) de la couleur (applicable au NTSC).

Température de couleurs

La position le long de la courbe du corps noir sur le diagramme de chromaticité, généralement exprimée en kelvin. Elle prend en compte les valeurs prédéfinies pour la balance des couleurs dans la configuration du service afin de prendre en compte les variations du prisme. Le projecteur vous permet de régler cette température (c'est à dire de régler la température de couleurs de l'image).

TheaterScope

Un format d'image utilisé conjointement avec un objectif anamorphoseur spécial afin de restituer des images 2.35:1 projetées au format 16:9.

Trame

L'une des nombreuses images fixes affichées dans une séquence pour créer une image en mouvement. Une trame est constituée de lignes de pixels horizontales. Par exemple, une trame 1920 x 1080 consiste en 1080 lignes, chacune contenant 1920 pixels. Dans une vidéo analogique, les images sont numérisées une par une (balayage progressif) ou divisées en champs pour que chaque champ soit balayé séparément (vidéo entrelacée).

TRC (correction du rapport de projection)

Un chiffre spécifique utilisé pour calculer les distances et les rapports de projection lorsque l'image ne remplit pas la largeur du DMD™. La TRC est le rapport entre le format de l'image DMD™ et le format de la source de l'image : $TRC = \text{format de l'image DMD}^{\text{TM}} / \text{format de la source}$ La TRC est utilisée dans les calculs uniquement si elle est supérieure à 1.

U**UXGA**

Une résolution d'affichage de 1600 x 1200 pixels avec un format d'écran 4:3. (Signifie Ultra Extended Graphics Array.)

V**Vidéo composante**

Une interface vidéo à trois ou quatre fils qui achemine le signal en plusieurs composantes RGB de base ou signaux de luminance (luminosité) et de différence bicolore (YUV) et signaux de synchronisation.

Vignettage

Recadrage optique de l'image provoqué par les composantes dans l'objectif de projection. Cela peut arriver si un décalage trop important est appliqué lors du positionnement de l'image à l'aide du support de l'objectif.

Vista

Un format d'image de 1.66:1.

W**WUXGA**

Une résolution d'affichage de 1920 x 1200 pixels avec un format d'écran 16:10. (Signifie Widescreen Ultra Extended Graphics Array.)

Y**Y**

Il s'agit de l'entrée de luminance (luminosité) à partir d'un signal de Vidéo composante.

YUV

Les signaux de différence de couleur utilisés avec un « Y » pour les entrées analogiques de Vidéo composante. Ils fournissent des informations à propos de la couleur du signal. À ne pas confondre avec Cr, Cb.

Z**Zone de fusion**

Zone de l'image qui doit se superposer à une autre image dans une configuration de fusion du bord. Elle est parfois appelée zone de superposition.

Zone de superposition

Zone de l'image qui doit se superposer à une autre image dans une configuration de fusion du bord. Elle est parfois appelée zone de superposition.

ZScreen

Un type spécifique de modulateur de lumière qui polarise l'image projetée pour une visualisation en 3D. Il exige habituellement que les images soient projetées sur un écran argenté. Le ZScreen est placé entre l'objectif du projecteur et l'écran. Il modifie la polarisation de la lumière projetée et bascule entre la lumière polarisée de façon circulaire à gauche et à droite au niveau du taux de champ.

Remarques

Coordonnées :

Europe Digital Projection Limited Greenside Way, Middleton, Manchester M24 1XX, Royaume- Uni <i>Immatriculée en Angleterre sous le n° 2207264</i> <i>Siège social : voir l'adresse ci- dessus</i> Tél. : (+44) 161 947 3300 Fax : (+44) 161 684 7674 enquiries@digitalprojection.co.uk service@digitalprojection.co.uk www.digitalprojection.co.uk	Amérique du Nord Digital Projection Inc. 55 Chastain Road, Suite 115, Kennesaw, GA 30144, États-Unis Tél. : (+1) 770 420 1350 Fax : (+1) 770 420 1360 powerinfo@digitalprojection.com www.digitalprojection.com	Chine Digital Projection China 中国北京市朝阳区芍药居北 里101号世奥国际中心A座2301 室(100029) Rm A2301, ShaoYaoJu 101 North Lane, Shi Ao International Center, District de Chaoyang Pékin 100029, RP CHINE Tél. : (+86) 10 84888566 Fax : (+86) 10 84888566-805 techsupport@dp-china.com.cn www.dp-china.com.cn	Dubaï Digital Projection FZE Unit B4, Light Industrial Units 4, Silicon Oasis, Dubaï, EAU Tél. : +971 43300800 enquiries@digitalprojection.co.uk www.digitalprojection.com	Japon Digital Projection Japan 〒105-0012 東京都港区芝大門 2-1-14 2-1-14 Shibadaimon, Minato-ku, Tokyo, Japon 105-0012 japan@digitalprojection.co.uk www.digitalprojection.com/jp
Taiwan Digital Projection Taiwan 186 Ruey Kuang Rd, Neihu District, Taipei, 114 Taiwan Tél. : +886-8797-2088 x8854 Taiwan@digitalprojection.co.uk	Corée Digital Projection Korea 1511, Byucksan Digital Valley 6- cha, Gasan-dong, Geumcheon- gu, Seoul, Corée Tél. : (+82) 2 515 5303 #1417 Korea@digitalprojection.co.uk	Inde Digital Projection India Plot-43, Sector-35, HSIIIDC, Gurgaon Haryana - 122001 Tél. : +91-124-4874900#4275 india@digitalprojection.co.uk		